

- SK** Elektrický drvič na konáre
- CZ** Elektrický drtič na větve
- HU** Elektromos ágaprító
- RO** Tocător
- EN** Electric Shredder
- DE** Elektrischer hacksler
- PL** Rozdrabniarka ogrodowa



**WPSH203**

**Preklad originálneho návodu na použitie  
Překlad originálním návodu k použití  
Az eredeti használati útmutató fordítása  
Traducerea manualului de utilizare original  
Instruction manual  
Übersetzung der Original-Gebrauchsanweisung  
Tłumaczenie oryginalnej instrukcji użytkowania**



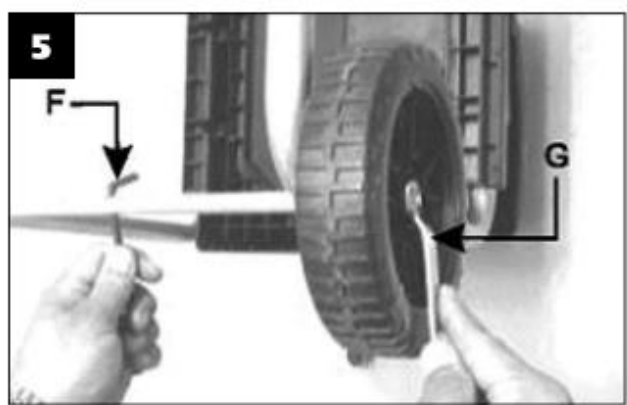
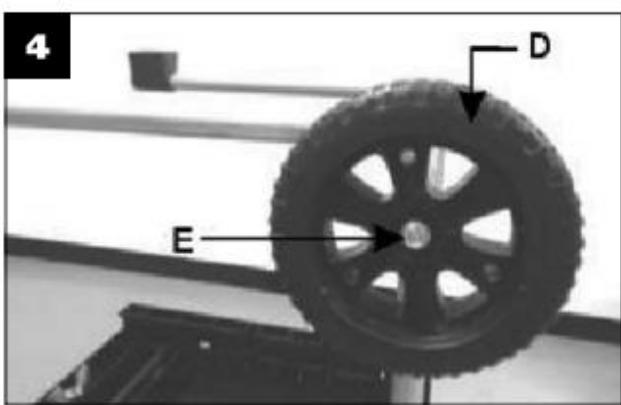
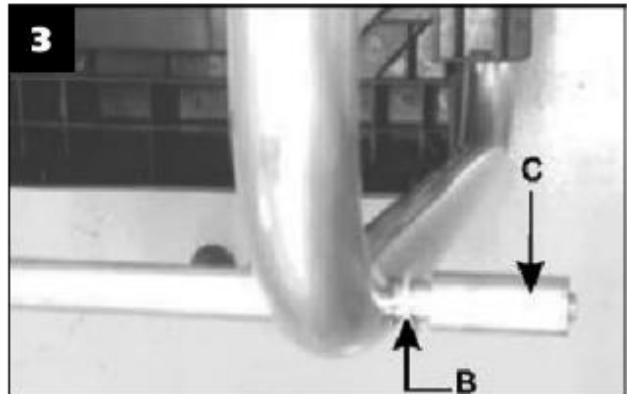
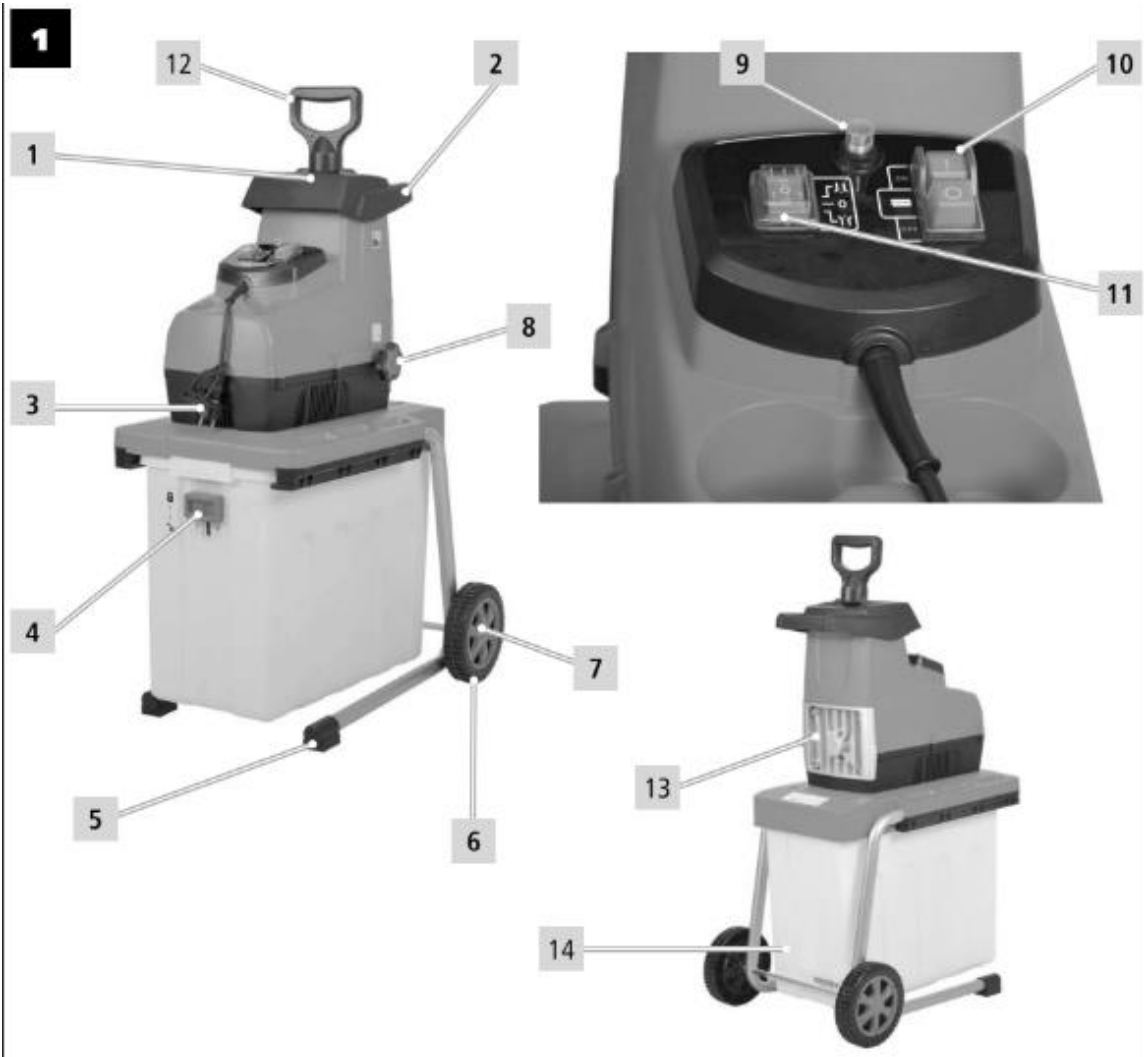

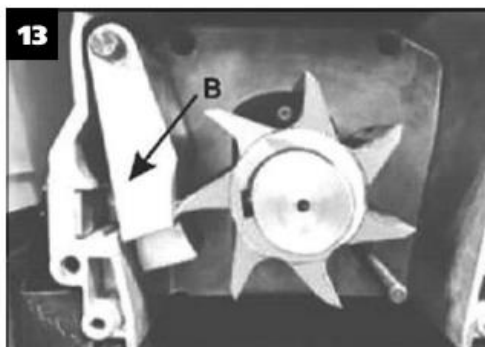
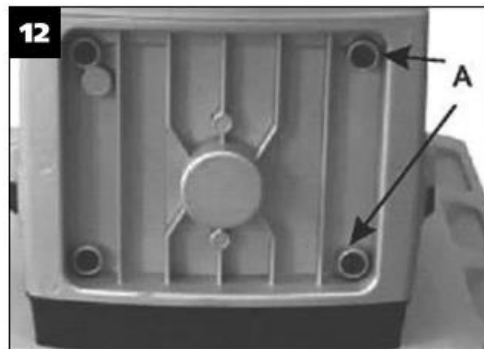
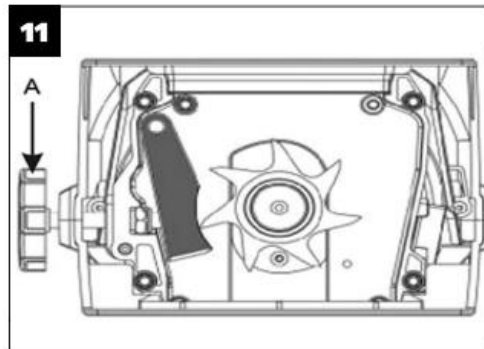
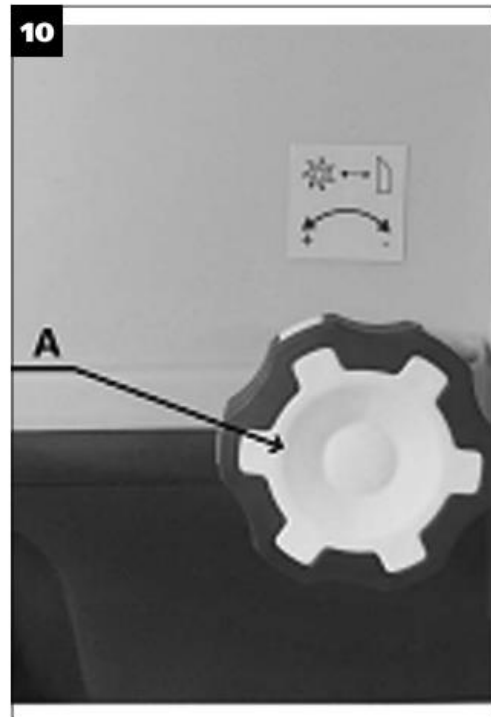
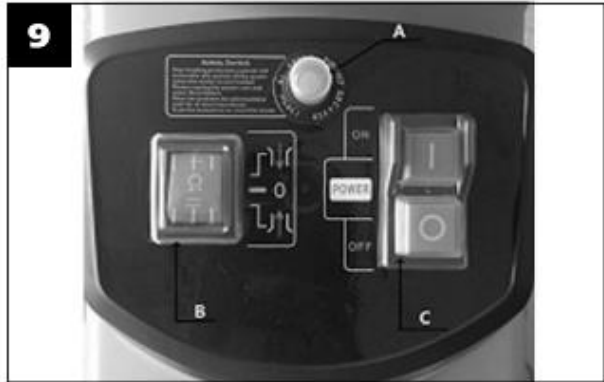
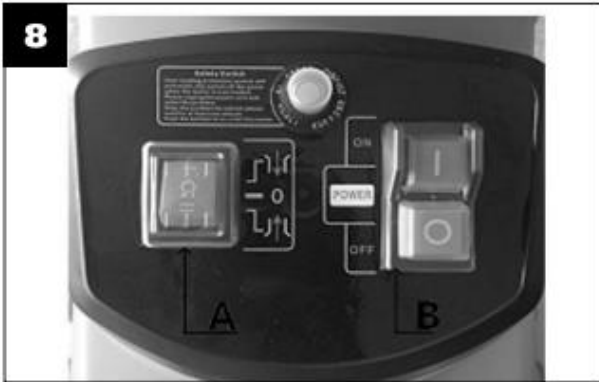
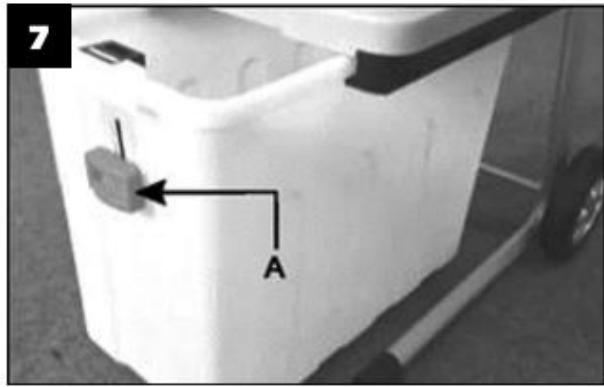
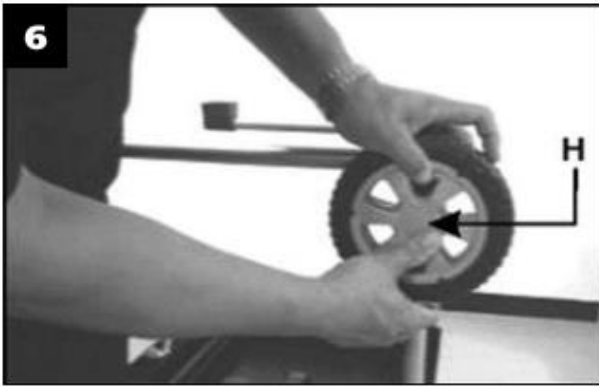





**ELEKTRICKÝ DRVIČ NA KONÁRE**

**POUŽITIE**

Elektrický drvič na konáre je určený na drvenie organického záhradného odpadu (napr. listy, konáre a pod.)

Zariadenie používajte iba na predpísané účely. Akékoľvek iné použitie je považované za prípad nesprávneho použitia. Používateľ/obsluha a nie výrobca nesie zodpovednosť za akékoľvek poškodenie, alebo zranenia spôsobené týmto nesprávaným používaním. Majte na pamäti, že toto zariadenie nebolo navrhnuté pre komerčné alebo priemyselné používanie. Záruka nebude platná pokiaľ bude zariadenie používané na komerčné, priemyselné alebo podobné účely.

**TECHNICKÉ PARAMETRE**





	<b>NAPATIE / FREKVENCIA</b>	230 V / 50 Hz
	<b>PRÍKON</b>	2 800 W (S6 40%) P40 *
	<b>OTÁČKY BEZ ZÁŤAŽE</b>	60 min <sup>-1</sup>
	<b>MAX. PRIEMER KONÁROV</b>	44 mm
	<b>OBJEM ZBERNÉHO KOŠA</b>	60 l
	<b>HLADINA AKUSTICKÉHO VÝKONU (L<sub>WA</sub>)</b>	106,6 dB(A) Odchýlka (K) = 2,64 dB(A)
	<b>HLADINA AKUSTICKÉHO TLAKU (L<sub>pA</sub>)</b>	93,8 dB(A) Odchýlka (K) = 3 dB(A)
	<b>HMOTNOSŤ</b>	19,4 kg













\*Trvalá prevádzka s prerušovaným zaťažením S6 (40%) P40 (40 s zaťaženie – 60 s chod naprázdno)

**ČASTI VÝROBKU**

1	Plniaci otvor	8	Aretačná skrutka pre nastavenia vzdialenosti prítlačnej dosky
2	Rukoväť	9	Bezpečnostný spínač
3	Napájací kábel	10	ON/OFF Vypínač
4	Bezpečnostná poistka zberného koša	11	Prepínač nastavenia chodu VPRED/VZAD
5	Oporná noha	12	Tyč pre posúvanie materiálu
6	Koleso	13	Zadný kryt
7	Kryt kolesa	14	Zberný kôš

**VYSVETLIVKY SYMBOLOV**

	Všeobecné upozornenie na nebezpečenstvo.
	Prečítajte si návod na použitie.
	Pozor! Nebezpečné napätie.
	Hroziace nebezpečenstvo poranenia odletujúcimi časťami. <b>Upozornenie:</b> Počas prevádzky udržiavajte bezpečnú vzdialenosť od zariadenia.
	Skôr ako sa budete dotýkať súčiastok zariadenia, počkajte, kým sa úplne zastavia. Po vypnutí zariadenia nôž naďalej rotuje a mohol by Vám spôsobiť zranenie.

	Nepracujte v daždi, ani nenechávajte zariadenie vonku ak prší.
	Výrobok je v súlade s platnými európskymi smernicami a bola vykonaná metóda hodnotenia zhody týchto smerníc.
	Nevyhadzujte do bežného domového odpadu. Namiesto toho, ekologicky prijateľnou cestou sa obráťte na recyklačne strediska. Prosím venujte starostlivosť ochrane životného prostredia.
	Noste ochranné rukavice.
	Noste chránič sluchu.
	Používajte ochranné pracovné okuliare.
	Zaručená hladina akustického výkonu.
	Napájací kábel uchovajte v dostatočnej vzdialenosti od zdrojov tepla, oleja, rozpúšťadiel a ostrých hrán. Pokiaľ dôjde k poškodeniu alebo zamotaniu napájacieho kábla, okamžite zariadenie odpojte od zdroja elektrickej energie.
	Nebezpečenstvo poranenia rotujúcim drviacim valcom.
	Udržujte ruky v bezpečnej vzdialenosti od pohybujúcich sa časti stroja.
	Pri vykonávaní opráv stroj nesmie byť zapojený do elektrickej zásuvky.
	Ochrana dvojitou izoláciou II. Nie je potrebné uzemnenie.
	Stupeň ochrany IPX4.

## VŠEOBECNÉ BEZPEČNOSTNÉ POKYNY PRE ELEKTRICKÉ NÁRADIE

**Prečítajte si bezpečnostné upozornenia, inštrukcie, vyobrazenia a technické údaje poskytované s týmto elektrickým náradím.** Porušenie dodržiavania všetkých inštrukcií uvedených ďalej v texte môže mať za následok úraz elektrickým prúdom, požiar a/alebo ťažké ublíženie na zdraví.

### 1) BEZPEČNOSŤ PRACOVNÉHO PROSTREDIA

- Pracovisko je potrebné udržiavať v čistote a dobre osvetlené. Neporiadok a tmavé priestory bývajú príčinou nehôd.
- Nepoužívajte elektrické náradie v prostredí, kde hrozí nebezpečenstvo výbuchu, kde sa vyskytujú horľavé kvapaliny, plyny alebo prach. V elektrickom náradí vznikajú iskry, ktoré môžu zapáliť prach alebo výpary.
- Pri používaní elektrického náradia zabráňte v prístupe deťom a ďalším osobám. Ak budete rušení, môžete stratiť kontrolu nad vykonávanou činnosťou.

### 2) ELEKTRICKÁ BEZPEČNOSŤ

- Vidlica napájacieho kábla elektrického náradia musí zodpovedať sieťovej zásuvke. Nikdy akýmkoľvek spôsobom neupravujte el. prívodný kábel. Náradie, ktoré má na vidlici prívodnej šnúry ochranný kolík, nikdy nepripájajte rozdvojkami alebo inými adaptérmi. Nepoškodené vidlice a zodpovedajúce zásuvky znížia nebezpečenstvo úrazu elektrickým prúdom. Poškodené alebo zamotané prívodné káble zvyšujú nebezpečenstvo úrazu elektrickým prúdom. Ak sa sieťová šnúra poškodí, musí sa nahradiť osobitou sieťovou šnúrou, ktorú možno dostať u výrobcu alebo jeho obchodného zástupcu.
- Obsluha sa nesmie telom dotýkať uzemnených predmetov, ako je napr. potrubie, teleso ústredného vykurovania, sporáky a chladničky. Nebezpečenstvo úrazu elektrickým prúdom je väčšie, ak je vaše telo spojené so zemou.
- Nevystavujte elektrické náradie dažďu, vlhku alebo vode. Elektrického náradia sa nikdy nedotýkajte mokrymi rukami. Elektrické náradie nikdy neumývajte pod tečúcou vodou ani ho neponárajte do vody.

- Kábel sa nesmie nadmerne zaťažovať. Kábel nikdy nepoužívajte na prenášanie, ťahanie alebo vyťahovanie vidlice elektrického náradia. Kábel nesmie byť vystavený pôsobeniu tepla, oleja, ostrých hrán alebo pohyblivých dielov. Poškodené alebo zapletené káble zvyšujú riziko úrazu elektrickým prúdom.
- Pri používaní elektrického náradia vo vonkajšom prostredí používajte predlžovací kábel vhodný na vonkajšie použitie. Používanie šnúry vhodnej na vonkajšie použitie znižuje riziko úrazu elektrickým prúdom.
- Ak používate elektrické náradie vo vlhkých priestoroch, používajte napájanie chránené prúdovým chráničom (RCD). Používanie RCD obmedzuje nebezpečenstvo úrazu elektrickým prúdom. Pojem „prúdový chránič (RCD)“ môže byť nahradený pojmom „hlavný istič obvodu (GFCI)“ alebo „istič unikajúceho prúdu (ELCB)“.

### **3) BEZPEČNOSŤ OSÔB**

- Pri používaní elektrického náradia buďte pozorní a ostražití, venujte maximálnu pozornosť činnosti, ktorú práve prevádzate. Sústreďte sa na prácu. Nepracujte s elektrickým náradím ak ste unavení, alebo ste pod vplyvom drog, alkoholu alebo liekov. Aj chvílková nepozornosť pri používaní elektrického náradia môže viesť k vážnemu poraneniu osôb. Pri práci s el. náradím nejedzte, nepite a nefajčite.
- Používajte ochranné pomôcky. Vždy používajte ochranu očí. Používajte ochranné prostriedky odpovedajúce druhu práce, ktorú prevádzate. Ochranné pomôcky ako napr. respirátor, bezpečnostná obuv s protišmykovou úpravou, pokrývka hlavy alebo ochrana sluchu, používané v súlade s podmienkami práce, znižujú riziko poranenia osôb.
- Vyvarujte sa neúmyselnému zapnutiu el. náradia. Neprenášajte el. náradie, ktoré je pripojené k elektrickej sieti, s prstom na vypínači alebo na spúšti. Pred pripojením k elektrickému napätiu sa uistite, či vypínač alebo spúšť sú v polohe „vypnuté“. Prenášanie el. náradia s prstom na vypínači alebo pripájanie vidlice el. náradia do zásuvky zo zapnutým vypínačom môže byť príčinou vážnych úrazov.
- Pred zapnutím el. náradia odstráňte všetky nastavovacie kľúče a nástroje. Nastavovací kľúč alebo nástroj, ktorý zostane pripevnený k otáčajúcej sa časti elektrického náradia môže byť príčinou poranenia osôb.
- Vždy udržiavajte stabilný postoj a rovnováhu. Pracujte len tam, kam bezpečne dosiahnete. Nikdy nepreceňujte vlastnú silu. Nepoužívajte elektrické náradie, ak ste unavení.
- Obliekajte sa vhodným spôsobom. Používajte pracovné oblečenie. Nenoste voľné oblečenie ani šperky. Dbajte na to, aby sa vaše vlasy, oblečenie, rukavice alebo iná časť Vášho tela nedostala do prílišnej blízkosti rotujúcich alebo rozpálených častí el. náradia.
- Pripojte el. náradie k odsávaniu prachu. Ak má el. náradie možnosť pripojenia zariadenia na zachytávanie alebo odsávanie prachu, uistite sa, že došlo k jeho riadnemu pripojeniu a používaniu. Použitie takýchto zariadení môže obmedziť nebezpečenstvo vznikajúce prachom.

### **4) POUŽÍVANIE A ÚDRŽBA ELEKTRICKÉHO NÁRADIA**

- Elektrické náradie nepreťažujte. Elektrické náradie bude pracovať lepšie a bezpečnejšie, ak s ním budete pracovať v otáčkach, pre ktoré bolo navrhnuté. Používajte správne náradie, ktoré je určené pre danú činnosť. Vhodné náradie bude dobre a bezpečne vykonávať prácu, pre ktorú bolo vyrobené.
- Nepoužívajte elektrické náradie, ktoré nemožno bezpečne zapnúť a vypnúť ovládacím vypínačom. Používanie takého náradia je nebezpečné. Poškodený vypínač musí byť opravený certifikovaným servisom.
- Odpojte náradie od elektrickej siete predtým, než začnete prevádzať jeho nastavenie, výmenu príslušenstva alebo údržbu. Toto opatrenie obmedzí nebezpečenstvo náhodného spustenia.
- Nepoužívané elektrické náradie uschovajte tak, aby bolo mimo dosahu detí a nepovolaných osôb. Elektrické náradie v rukách neskúsených užívateľov môže byť nebezpečné. Elektrické náradie skladujte na suchom a bezpečnom mieste.
- Starostlivo udržiavajte elektrické náradie v dobrom stave. Pravidelne kontrolujte nastavenie pohybujúcich sa častí a ich pohyblivosť. Kontrolujte či nedošlo k poškodeniu ochranných krytov alebo iných častí, ktoré môžu ohroziť bezpečnú funkciu elektrického náradia. Ak je náradie poškodené, pred ďalším použitím zaistite jeho opravu. Mnoho úrazov je spôsobené nesprávnou údržbou elektrického náradia.
- Rezacie nástroje udržiavajte ostré a čisté. Správne udržiavané a naostrené nástroje uľahčujú prácu, obmedzujú nebezpečenstvo úrazu a práca s nimi sa lepšie kontroluje. Použitie iného príslušenstva než toho, ktoré je uvedené v návode na obsluhu alebo doporučené dovozcom môže spôsobiť poškodenie náradia a

byť príčinou úrazu.

- Elektrické náradie, príslušenstvo, pracovné nástroje atď. používajte v súlade s týmito pokynmi a takým spôsobom, ktorý je predpísaný pre konkrétne elektrické náradie a to s ohľadom na dané podmienky práce a druh prevádzanej práce. Používanie náradia na iné účely, než pre aké je určené, môže viesť k nebezpečným situáciám.

## 5) SERVIS

- Servis elektrického náradia zverte kvalifikovanému opravárovi. Môžu sa používať iba rovnaké náhradné diely. Zaručíte tak, že bude zachovaná bezpečnosť elektrického náradia.

## BEZPEČNOSTNÉ POKYNY PRE ELEKTRICKÉ DRVIČE NA KONÁRE

- Pozorne si prečítajte všetky bezpečnostné upozornenia a pokyny uvedené v tomto návode na použitie. Zoznámte sa s ovládaním a správnym používaním stroja. Nedodržanie bezpečnostných upozornení a pokynov môže mať za následok úraz elektrickým prúdom, vznik požiaru a/alebo ťažké poranenie. Návod na použitie si odložte pre prípad budúceho použitia.

- **UPOZORNENIE!** Stroj vytvára elektromagnetické pole veľmi slabej intenzity, ktoré môže rušiť niektoré kardiostimulátory. Na zníženie nebezpečenstva vážnych alebo smrteľných zranení by osoby s kardiostimulátorom mali používanie stroja konzultovať so svojím lekárom a výrobcom.

## PRACOVNÝ PRIESTOR

- Pracovný priestor udržiavajte čistý a dobre osvetlený. Neporiadok a nedostatočné osvetlenie zvyšujú riziko nehody.

- Stroj neprevádzkujte v potencionálne výbušnom prostredí, napr. v blízkosti horľavých kvapalín, plynov alebo prachu. Počas prevádzky stroj vytvára iskry, ktoré môžu zapáliť prach alebo výpary.

- Elektrický drvič musí byť stabilne postavený na rovnom a pevnom podklade.

## OCHRANNÉ PRACOVNÉ POMÔCKY

- Pri používaní elektrického drviča používajte ochranné okuliare a ochranný štít. Iskry vznikajúce pri práci alebo úlomky, triesky a prach vystupujúci z prístroja by mohli viesť k trvalému poškodeniu zraku.

- Pri používaní elektrického drviča používajte ochrannú masku proti prachu. Pri práci s drevom a inými materiálmi môže vznikať zdraviu škodlivý prach. Materiál obsahujúci azbest nesmie byť spracovávaný!

- Pri používaní elektrického drviča používajte ochranné rukavice. Iskry vznikajúce pri práci alebo zo stroja vylietavajúce úlomky, triesky a prach Vás môžu zraniť.

## BEZPEČNOSTNÉ POKYNY PRE PRÁCU SO STROJOM

- Ruky, hlavu, vlasy a iné časti tela alebo odevu udržiavajte v dostatočnej vzdialenosti od plniaceho a vyhadzovacieho otvoru. Pri práci nenoste voľné odstávajúce oblečenie alebo oblečenie s visiacimi páskami alebo šnúrkami.

- V prípade zranenia zastavte krvácanie, vypnite stroj a vyhľadajte lekársku pomoc.

- Počas práce vždy dbajte na bezpečný a pevný pracovný postoj. Nenakláňajte sa dopredu a pri vhadzovaní materiálu do plniaceho otvoru nikdy nestojte vyššie ako je umiestnený stroj.

- Pred začatím práce prekontrolujte materiál určený na drvenie. Uistite sa, že sa medzi materiálom určeným na drvenie nenachádzajú cudzie predmety (napr. kovy, kamene, sklo a pod.). Ak by ste napriek tomu počas drvenia narazili na cudzie predmety, musíte stroj vypnúť a cudzie teleso vybrať von.

- Robte pravidelné a včasné prestávky v práci. Pracujte s rozumom.

- **Elektrický drvič na konáre vypnite a vytiahnite napájací kábel z elektrickej zásuvky:**

a) keď stroj nepoužívate

b) keď stroj necháte bez dozoru

c) keď stroj kontrolujete, čistíte alebo odstraňujete z plniaceho otvoru cudzie teleso

d) keď je poškodený napájací kábel

e) keď vymieňate príslušenstvo

f) keď stroj zdvíhate alebo prepravujete z miesta na miesto

g) keď začne elektrický drvič nezvyčajným spôsobom vibrovať (ihneď ho prekontrolujte).

- Nenechajte spracovaný materiál nahromadiť v oblasti vyhadzovania, mohlo by to zabrániť správne vyhadzovaniu a viesť k spätnému spätnému upchatiu plniaceho otvoru.

- V prípade, že dôjde k upchatiu plniaceho alebo vyhadzovacieho otvoru, vypnite motor a vyťahnite napájací kábel z elektrickej zástrčky a až potom začnite s čistením. Dbajte na to, aby bol motor zbavený odpadov a ostatných usadenín a ochránili ste ho tak pred poškodením alebo možným vznikom požiaru.

## **ELEKTRICKÁ BEZPEČNOSŤ**

- Pred pripojením stroja k zdroju elektrickej energie sa uistite či napätie vo vašej elektrickej zásuvke zodpovedá údajom na štítku stroja.

- Nevystavujte stroj dažďu, ani ho nepoužívajte vo vlhkom, resp. mokrom prostredí.

- Stroj nikdy neprenášajte ani strojom nikdy nemanipulujte ťahom za napájací kábel. Pri odpájaní stroja od zdroja elektrickej energie nikdy neodpájajte zástrčku napájacieho kábla z elektrickej zásuvky ťahom za napájací kábel. Napájací kábel chráňte pred teplom, masťou, agresívnymi tekutinami a ostrými hranami.

- Pravidelne kontrolujte, či nie je napájací kábel poškodený. V prípade že je, nechajte ho vymeniť v autorizovanom servise, aby sa predišlo nebezpečenstvu.

- Vyvarujte sa neúmyselnému spusteniu stroja. Pri prenášaní stroja z miesta na miesto ho vždy vypnite a odpojte od zdroja elektrickej energie.

- Vo vonkajšom prostredí používajte iba predĺžovacie káble s dostatočným prierezom, ktoré sú pre tento účel schválené a príslušne označené.

- Pred každým použitím stroja je potrebné ho vizuálne skontrolovať. Nepoužívajte stroj vtedy, ak sú bezpečnostné zariadenia poškodené alebo opotrebované. V žiadnom prípade nesmiete deaktivovať bezpečnostné zariadenia.

- Stroj nepoužívajte pokiaľ vypínač neumožňuje jeho bezchybné zapnutie a vypnutie.

- Elektrický drvič na konári je konštruovaný v súlade so všetkými platnými bezpečnostnými požiadavkami, ktoré sa naň vzťahujú. Opravy smú byť vykonávané len autorizovaným servisným strediskom a s použitím originálnych náhradných dielov. V žiadnom prípade nepoužívajte náhradné diely a príslušenstvo, ktoré nie sú odporúčané výrobcom stroja. V opačnom prípade hrozí riziko vážneho ohrozenia zdravia používateľa.

## **OSOBNÁ BEZPEČNOSŤ**

- Spotrebič nie je určený na používanie osobami (vrátane detí), ktorým fyzická, zmyslová alebo mentálna neschopnosť či nedostatok skúseností a znalostí zabraňuje v jeho bezpečnom používaní, ak na ne nebude dohliadané alebo ak neboli inštruované ohľadom použitia spotrebiča osobou zodpovednou za ich bezpečnosť. Dávajte pozor na deti, aby ste zabezpečili, že sa nebudú môcť s výrobkom hrať.

- Počas používania stroja sa nesmú v jeho okruhu zdržiavať žiadne iné osoby ani zvieratá. Obsluhujúca osoba je vo svojom pracovnom okruhu zodpovedná za iné osoby.

- Pri práci buďte ostražití, sústreďte sa na to čo práve robíte a používajte zdravý rozum.

- Stroj nepoužívajte ak ste unavení, chorí pod vplyvom alkoholu, drog alebo liekov. Chvilka nepozornosti pri práci so strojom môže mať za následok stratu kontroly nad prístrojom a vážne zranenia.

- Pred zapnutím stroja zložte akékoľvek nastavovacie kľúče alebo skrutkovače. Kľúč alebo skrutkovač, ktorý zostane nasadený na pohyblivej časti stroja môže spôsobiť zranenie.

- Pri práci používajte ochranné pracovné pomôcky. Používanie ochranných pracovných pomôcok znižuje riziko zranenia.

- Obliekajte sa vhodným spôsobom. Používajte pracovné oblečenie. Nenoste voľné oblečenie ani šperky. Dbajte na to, aby sa vaše vlasy, oblečenie, rukavice alebo iná časť Vášho tela nedostala do prílišnej blízkosti rotujúcich alebo rozpálených častí stroja.



- Dlhšie používanie stroja môže viesť k poruchám prekrvenia rúk spôsobenému vibráciami. Tieto príznaky môžu byť ešte výraznejšie pri nízkych teplotách prostredia a/alebo pri nadmernom úchope na rukovätiach. Dobu použitia môžete predĺžiť použitím vhodných rukavíc alebo pravidelnými prestávkami.
- Nikdy nepracujte sami. Vždy musí byť na blízku osoba známa zásady prvej pomoci! Osoba, ktorá Vás sprevádza musí udržiavať bezpečnú vzdialenosť od pracoviska, ale tak aby na používateľa vždy videla. Pracujte len na miestach, kde je možné v prípade potreby rýchlo privolať záchrannú službu.
- Všetky ochranné zariadenia dodané spolu so strojom musia byť vždy používané.
- **UPOZORNENIE!** Ochranné zariadenia sú nepostrádateľné pre Vašu bezpečnosť a pre bezpečnosť druhých, ako aj pre správne fungovanie stroja. Nedodržovanie tohto predpisu vedie k strate akýchkoľvek nárokov na záruku, odhliadnuc od toho, že sa tým zároveň vytvára potencionálny zdroj nebezpečenstva.
- V prípade, že zariadenie začne horieť alebo sa z neho valí dym, odstúpte do bezpečia. Stroj vypnite a odpojte od zdroja elektrickej energie a následne požiar uhasťe pomocou snehového alebo práškového hasiaceho prístroja.

## POUŽITIE A MONTÁŽ

### **VYBALENIE**

- Elektrický drvič na konáre opatrne vyberte z krabice.
- Starostlivo skontrolujte všetky časti. V prípade zistenia akéhokoľvek poškodenia alebo chýbajúcich častí zariadenie nepoužívajte a kontaktujte predajcu alebo autorizovaný servis.
- Obalové materiály nelikvidujte, kým starostlivo neskontrolujete či v nich nezostala nejaká časť výrobku.
- Súčasti obalu (plastové vrecká, sponky atď.) nenechávajte v dosahu detí. Mohli by byť možným zdrojom nebezpečenstva. Deti sa nesmú hrať s plastovými vreckami, fóliami ani malými dielmi. Hrozí nebezpečenstvo prehltnutia a udusenía.

### **MONTÁŽ**

- Elektrický drvič na konáre otočte hore nohami a položte na rovný povrch.
- Zdvihnite oporné nohy smerom hore.
- Namontujte kolesá nasledovne (postup opakujte pre obe kolesá):
  - prestrčte os kolies otvormi v ráme
  - na každú stranu osi umiestnite podložku a puzdro kolesa.
  - Nasadte koleso a zaistite ho maticou.
  - Otvorom v osi kolies prestrčte imbusový kľúč a dotiahnite maticu kolesa.
  - Nakoniec nasadte kryt kolesa

### **Montáž zberného koša**

- Zatlačte bezpečnostnú poistku zberného koša smerom dole a zberný kôš vsuňte do podvozku.
- Bezpečnostnú poistku zberného koša zatlačte smerom nahor.

### **POUŽITIE**

- Pred prvým uvedením do prevádzky musí byť stroj správne zmontovaný.

### **Pripojenie stroja z zdroju elektrickej energie**

- Elektrický drvič musí byť zapojený do správne uzemnenej zásuvky s napätím a prúdom ako je uvedené na technickom štítku.
- Stroj pripojte len k napájacíemu obvodu, ktorý je chránený prúdovým chráničom (RCD) s maximálnym prúdom 30 mA.
- V prípade potreby použitia predlžovacieho káblu používajte predlžovací kábel vhodný na vonkajšie použitie. Používanie predlžovacieho káblu vhodného na vonkajšie použitie znižuje riziko úrazu elektrickým prúdom.
- Prierez vodiča predlžovacieho kábla rastie úmerne s jeho dĺžkou a príkonom zapojeného stroja. Pri výbere vhodného predlžovacieho kábla sa poraďte s odborníkom v odbore elektro.
- Vždy používajte iba jeden predlžovací kábel.

- Predlžovací kábel úplne rozviňte!
- Pred pripojení stroja k zdroju elektrickej energie skontrolujte, či nie je napájací kábel poškodený. Poškodený napájací kábel nepripájajte k zdroju elektrickej energie ani sa nedotýkajte poškodeného napájacieho káblu pod prúdom. Poškodený napájací kábel nechajte vymeniť v autorizovanom servise, aby sa predišlo nebezpečenstvu.
- Napájací kábel umiestnite tak, aby Vám neprekážal pri práci a aby nemohlo dôjsť k jeho poškodeniu.
- Napájací kábel chráňte pred teplom, masťou, agresívnymi tekutinami a ostrými hranami.
- Pri odpojení stroja od zdroja elektrickej energie neťahajte za kábel.

### **Zapnutie a vypnutie**

- Uistite sa že plniaci otvor je prázdny.
- Prepínač nastavenia chodu VPRED/VZAD prepnite do polohy „VPRED“
- Pre zapnutie stroja stlačte tlačidlo „I“ na ON/OFF vypínači.
- Pre vypnutie stroja prepnite stlačte tlačidlo „O“ na ON/OFF vypínači.

### **Zmena smeru otáčania**

- **UPOZORNENIE:** Predtým ako budete meniť smer otáčania stroj vypnite a počkajte kým sa drviaci valec úplne zastaví.

### **Poloha VPRED**

- Štandardný chod stroja. Drviaci valec sa otáča smerom vpred. Po zapnutí stroja je materiál vťahovaný do stroja a drvený.

### **Poloha VZAD**

- Drviaci valec sa otáča opačným smerom. Tento smer otáčania slúži na uvoľnenie zaseknutého materiálu.
- Pri zmene smeru otáčania na spätný chod, je nutné stlačiť tlačidlo „I“ na ON/OFF vypínači na nevyhnutne dlhú dobu. Drviaci valec sa automaticky zastaví, po uvoľnení tlačidlo.

### **Vyprázdnenie zberného koša**

- Zberný kôš vyprázdňujte včas. Majte na pamäti, že zberný kôš sa plní nerovnomerne.
- Stroj vypnite.
- Zatlačte bezpečnostnú poistku zberného koša smerom dole.
- Zberný kôš vytiahnite z podvozku a vyprázdnite ho.
- Pred opätovným vsunutím zberného koša do podvozku sa uistite, že v okolí bezpečnostnej poistky zberného koša nie sú drevené triesky.
- Zberný kôš vsuňte do podvozku a bezpečnostnú poistku zberného koša zatlačte smerom nahor.

### **Ochrana proti preťaženiu**

- Motor je chránený proti preťaženiu ochranným vypínačom.
- Pri príliš vysokom zaťažení sa stroj automaticky vypne.
- Po ochladení motora (minimálne 1 minúta) stlačte čierne poistné tlačidlo a stroj opäť zapnite.
- Ak sa motor nerozbehne, je potrebné vyčistiť vyhadzovací otvor.

### **Opätovné zapnutie v prípade výpadku elektrického prúdu**

- Ak nie je prítomné žiadne sieťové napätie, nie je možné stroj zapnúť. Ak sa preruší prívod elektrického prúdu stroj sa automaticky vypne. Stroj je možné opätovne zapnúť až po obnovení sieťového napätia stlačením tlačidla „I“ na ON/OFF vypínači.

## Prítlačná doska

- Prítlačná doska je doska, ktorou je materiál tlačný na drviaci valec, a jej správne nastavenie je teda veľmi dôležité pre správnu funkciu drviča.

### Nastavenie

- Prítlačnú dosku je potrebné nastaviť:

- pred prvým uvedením do prevádzky
- v prípade, že výsledok drvenia nebude uspokojivý

- Pri nastavovaní prítlačnej dosky je nutné mať zapnutý motor, a to tak, aby sa zuby drviaceho valca otáčali vpred. **Pri spätnom chode hrozí poškodenie stroja!**

- Pomocou aretačnej skrutky nastavte vzdialenosť prítlačnej dosky od drviaceho valca. Pre dosiahnutie čo najlepšieho výsledku drvenia by vzdialenosť mala byť čo najmenšia (v rozmedzí 0 až 0,5 mm).

- Vyčistite zberný kôš a drviaci valec od všetkých nečistôt a zvyškov.

- Stroj zapnite.

- Aretačnou skrutkou veľmi pomaly otáčajte v smere hodinových ručičiek, pokiaľ nebude počuteľné, že drviaci valec začína obrábať prítlačnú dosku.

- Aretačnou skrutkou otáčajte, kým z vyhadzovacieho otvoru nezačnú padať jemné hliníkové piliny.

- **V žiadnom prípade neprepnite v tomto momente stroj do spätného chodu! Došlo by k „zablokovaniu“ drviaceho valca s deštruktívnymi účinkami, na ktoré sa nevzťahuje záruka.**

## Odporúčané rady

- Konáre pri vkladaní do plniaceho otvoru stroja pevne držte v bezpečnej vzdialenosti od plniaceho otvoru, kým nedôjde k ich automatickému vtiahnutiu.

- **UPOZORNENIE!** Dodržiavajte dostatočný bezpečnostný odstup od stroja. Dlhšie vetvy, ktoré vyčnievajú von zo stroja, sa môžu prudko švihnúť von smerom do strany.

- **Krátky materiál dotlačte dnu pomocou tyče, v žiadnom prípade nie rukami.**

- Orientujte sa podľa pracovnej rýchlosti drviča a stroj nepreťažujte.

- Do plniaceho otvoru vložte len tak veľa materiálu na drvenie, aby ste ho neupchali.

- Aby ste zabránili upchaniu, drvte preschnutý, niekoľko dní skladovaný záhradný odpad a tenké vetvičky striedavo s konármi.

- Pred drvením oddel'te korene od prilepených zvyškov zeme a kameňov.

- Mäkké odpady (napr. kuchynské odpady) neodporúčame drviť ale priamo kompostovať.

- Silne rozvetvené konáre s lístím je potrebné drviť samostatne a až po dokončení vložiť do plniaceho otvoru ďalší materiál na drvenie.

- Vyhýbajte sa neprerušnému vkladaniu ťažkých materiálov alebo silných konárov. Mohlo by to viesť k zablokovaniu drviaceho valca.

- Vetracie otvory nesmú byť zakryté.

- Elektrický drvič na konáre vypnite až keď je všetok drvený materiál rozdrvený. V opačnom prípade sa nôž môže pri opätovnom štartovaní stroja zablokať.

## ÚDRŽBA

- Pred začatím akejkoľvek kontroly alebo údržby, stroj vypnite a zástrčku napájacieho kábla odpojte od predlžovacieho kábla alebo elektrickej zásuvky.

- Počas práce udržiavajte vetracie otvory vždy čisté.

- Stroj pravidelne čistite, zabezpečíte tým jeho správnu funkčnosť ako aj dlhú životnosť prístroja.

- Po ukončení práce vyčistite vnútro stroja. Usadenia na vnútorných kovových častiach odstráňte pomocou kefy. Vyčistenú prítlačnú dosku a drviaci valec zľahka naolejujte.

- Nikdy nečistite alebo nestriekajte na zariadenie vodu. Kryt motora vyčistite mäkkou navlhčenou handričkou. Nikdy nepoužívajte čistiace prostriedky alebo rozpúšťadlá ako je benzín, alkohol, čpavok a pod!

Tieto rozpúšťadlá môžu poškodiť plastové časti výrobku. Nakoniec opatrne osušte kryt motora.

- Z času na čas skontrolujte pevné dotiahnutie upevňovacích skrutiek podvozku.
- Pravidelne kontrolujte svoje zariadenie a keď zistíte, že niektoré súčiastky sú opotrebované alebo poškodené, preventívne ich kvôli vlastnej bezpečnosti vymeňte. Opotrebené či poškodené časti stroja sa môžu vymeniť iba v autorizovanom servise alebo ich výmenu zaistí predajca.
- Postarajte sa o to, aby boli použité originálne náhradné súčiastky značky Worcraft.
- Keď elektrický drvič na konáre nepoužívate dlhší čas, ošetríte ho ekologickým olejom proti korózii.
- Stroj skladujte na suchom mieste a mimo dosahu detí.

### Odstránenie zablokovania

- Uvoľnite skrutku na kryte zariadenia a kryt vyklopte smerom dopredu.
- Opatrne odstráňte rozdrvený materiál z vnútra zariadenia a okolia drviaceho valca.
- Kryt zariadenia sklopte naspäť a dotiahnite skrutku.

### RIEŠENIE PROBLÉMOV

- **UPOZORNENIE!** Poruchy, ktoré vyžadujú väčší zásah do stroja nie je možné odstraňovať svojpomocne!
- V prípade, že sa Vám porucha nepodarí odstrániť pomocou nižšie popísaného postupu kontaktujte autorizované servisné stredisko. Neodborný zásah do stroja môže spôsobiť poškodenie stroja alebo vážne zranenie.

PROBLÉM	PRAVDEPODOBNÁ PRÍČINA	RIEŠENIE
<b>Motor nebeží</b>	Zberný kôš je zle zasunutý.	Zberný kôš opätovne zasunúť do podvozku stroja a bezpečnostnú poistku zberného koša zatlačiť smerom nahor.
	ON/OFF vypínač je v polohe „OFF“	Prepnite vypínač do polohy „ON“
	Chýba napätie z elektrickej siete	Skontrolujte elektrickú zásuvku
	Poškodený napájací kábel	Skontrolujte prípadne vymeňte napájací kábel.
<b>Drvený materiál sa automaticky nevťahuje do stroja</b>	Drvený materiál je príliš mäkký	Materiál posuňte pomocou tyče alebo k nemu pridajte suché vetvičky
	Drvený materiál spôsobil zablokovanie stroja	Odstráňte zablokovanie
<b>Nedostatočný/znižujúci sa výkon drvenia</b>	Zle nastavená prítlačná doska	Nastavte prítlačnú dosku
<b>Nezvyčajne vibrácie, hluk</b>	Drvený materiál spôsobil zablokovanie stroja	Odstráňte zablokovanie
	Zle nastavená prítlačná doska	Nastavte prítlačnú dosku
	Poškodený drviaci valec.	Nechajte stroj skontrolovať v autorizovanom servisnom stredisku

### OCHRANA ŽIVOTNÉHO PROSTREDIA



Symbol prečiarknutej nádoby na odpad na produktoch alebo v sprievodných dokumentoch znamená, že použité elektrické a elektronické výrobky nesmú byť pridané do bežného komunálneho odpadu. Pre správnu likvidáciu, obnovu a recykláciu doručte tieto výrobky na určené zberné miesta, kde budú prijaté zdarma. Alternatívne v niektorých krajinách môžete vrátiť svoje výrobky miestnemu predajcovi pri kúpe ekvivalentného nového produktu. Správnu likvidáciu tohto produktu pomôžete zachovať cenné prírodné zdroje a napomáhate prevencii potenciálnych negatívnych dopadov na životné prostredie a ľudské zdravie, čo by mohli byť dôsledky nesprávnej

likvidácie odpadov. Ďalšie podrobnosti si vyžiadajte od miestneho úradu alebo najbližšieho zberného miesta. Pri nesprávnej likvidácii tohto druhu odpadu môžu byť v súlade s národnými predpismi udelené pokuty.

# ES VYHLÁSENIE O ZHODE

## ES DECLARATION OF CONFORMITY

vydané/issued by

Výrobca/Producer: SHAOXING SHANGYU GUANYE ELECTRICAL APPLIANCE CO., LTD.  
Sídlo/Seated: ZHAOXIANGQIAO VILLAGE, XIAOYUE TOWN, SHANGYU DISTRICT,  
312367 SHAOXING CITY, P.R.C.

Represented by: SLOVAKIA TREND EXPORT - IMPORT, s.r.o.  
Sídlo/Seated: Michalovská 87/1414, Sobrance 07301, Slovensko  
IČO/ID Nr: 46512250

vyhlasuje na vlastnú zodpovednosť, že následne označené zariadenie na základe svojej koncepcie a konštrukcie, rovnako ako do obehu uvedené vyhotovenie, zodpovedá základným bezpečnostným požiadavkám príslušných legislatívnych predpisov/  
hereby declares that this appliance is in compliance with all basic safety requirements of all relevant directives.

**Elektrický drvič na konáre/Electric shredder Worcraft WPSH203, 230 V, 50 Hz, 2800 W (P40), 44 mm, IPX4, Class II**

**Typ: GY6610**  
**Model: WPSH203**

bolo navrhnuté a vyrobené v zhode s nasledujúcimi normami/was constructed and produced in compliance with following standards:

EN 60335-1:2012/A15:2021  
EN 50434:2014  
EN IEC 55014-1:2021  
EN IEC 55014-2:2021  
EN IEC 61000-3-2:2019/A1:2021  
EN IEC 61000-3-11:2019  
EN ISO 3744:2010  
EN ISO 11201:2010  
EN ISO 4871:2009

a nasledujúcimi predpismi (všetko v platnom znení)/and all relevant directives (all in compliance):

MD 2006/42/EC  
EMC 2014/30/EU  
EU Noise Directive 2000/14/EC Annex VI & 2005/88/EC  
RoHS 2011/65/EU and 2015/863/EU

Noise measured Level/Hladina hluku nameraná LwA (91,7) dB(A)  
Noise guaranteed Level/Hladina hluku garantovaná LwA (94) dB(A)

Posúdenie zhody bolo vykonané na základe ES skúšky typu./Conformity assessment was carried out on the basis of the EC type-examination procedure.

Všetky súbory technickej dokumentácie sa nachádzajú k nahliadnutiu na adrese: /All related technical documentation and test report are available for checking at seat of company on following address: Slovakia TREND Export – Import s.r.o, Michalovská 87/1414, 073 01 Sobrance, Slovenská Republika

Last two digits when product has been introduced on market  
/ Posledné dve číslice roka, kedy bol výrobok označený značkou

CE: 24

Sobrance 24.1.2024

Dátum a miesto vydania vyhlásenia  
Place and date of issue

.....  
Vydal/Issued by. Pečiatka/Podpis, Stamp/Signature  
JUDr. Michal Žeňuch, confidential clerk/prokurista

JUDr. Michal ŽEŇUCH  
per procuram  
SLOVAKIA TREND EXPORT - IMPORT, s.r.o.  
Michalovská 87/1414  
073 01 SOB RANCE  
IČO: 46512250, DIČ: 2023403371

# WORCRAFT

GARDEN TOOLS

## Záručný list / Warranty

Výrobné číslo:	Dátum predaja:	Podpis a pečiatka predajcu:

Meno zákazníka (názov firmy):	Adresa zákazníka (sídlo firmy):

<b>Zákazník svojím podpisom potvrdzuje, že mu bolo zariadenie predvedené a vysvetlené, že bol oboznámený s návodom na obsluhu, nasadením a užívaním stroja a že mu zariadenie bolo vydané kompletne.</b>	Podpis zákazníka:

## Záznamy o reklamáciách- záručných opravách

Dátum prijatia reklamácie:	Dátum ukončenia reklamácie:	Evidenčné číslo reklamácie:	Podpis prevedenej záručnej opravy (Záznam o neoprávnenej reklamácie)	Pečiatka servisného technika:

### Podmienky záruky

- Dodávateľ poskytuje na tento výrobok záručnú dobu uvedenú v tomto záručnom liste za podmienok dodržania spôsobu používania a skladovania výrobku v súlade s platnými podmienkami a normami, ako i návodom na obsluhu. Záručná doba začína plynúť od dátumu predaja. Záruka na batérie je 12 mesiacov.
- Predĺžená záručná doba 5 rokov sa poskytuje na výrobok za podmienok, že tento výrobok je dodávateľom označený v zozname výrobkov s predĺženou zárukou, konečným zákazníkom je spotrebiteľ a výrobok nebude používaný na komerčné nasadenie. Predĺžená záruka je podmienená pravidelnými servisnými prehliadkami v autorizovaných servisných strediskách dodávateľa.
- Záručná doba sa predlžuje o dobu, počas ktorej bol výrobok v záručnej oprave a je o tom uvedený záznam v zozname o záručných opravách tohto záručného listu. Právo na záručnú opravu si spotrebiteľ môže uplatniť v niektorom autorizovanom servisnom stredisku, podľa priloženého zoznamu „A“ servisných stredísk. Servisné strediská „B“ prevádzkujú záručné opravy len na výrobky, ktoré boli predané v ich prevádzkach. Zoznam servisných stredísk je pravidelne aktualizovaný u predajcov a na stránke dovozu: [www.strendpro.sk](http://www.strendpro.sk).
- Záručné stredisko je povinné zabezpečiť záručnú opravu v zákonom stanovenej lehote. Zákonom stanovená lehota na vybavenie reklamácie začína plynúť nasledujúcim dňom po dátume prijatia reklamácie v servisnom stredisku.
- Bezplatná záručná oprava nemôže byť uplatňovaná ak ide o poruchy, ktoré boli spôsobené používaním výrobku v rozpore s ustanoveniami uvedenými v návode na obsluhu, nesprávnou manipuláciou, mechanickým poškodením, bežným mechanickým opotrebením dielov spôsobeným prevádzkou stroja, vinou obsluhy, živelnou pohromou, neoprávneným zásahom do výrobku, poruchy zapríčinené použitím nevhodných náhradných dielov, použitím nevhodného paliva, a zrejme preťaženie stroja v dôsledku trvalého prekračovania hornej hranice výkonu. Práce spojené s čistením, základnou údržbou, ošetrovaním alebo nastavením zariadenia, ktoré môže viesť k obsluhu a sú uvedené v návode na obsluhu, nespádajú do rozsahu záruky.
- Za bežné opotrebenie dielov sa považuje hlavne opotrebenie: všetkých rotujúcich a pohyblivých častí, rezných častí a ich krytov, strižných skrutiek a klinov, prevodových a klinových remeňov, reťazových prevodov, trecie plochy brzd a spojok, dezény pneumatík a diely bežnej údržby ako sú: vzduchové, hydraulické a olejové filtre, zapalovacie sviečky, olejové a chladiace náplne.
- Z predĺženej záruky sú vyňaté časti strojov a zariadení, na ktoré ich konkrétny výrobca poskytuje kratšiu záruku ako dodávateľ na samotný výrobok, v ktorom sú namontované. Do tejto kategórie častí patria: akumulátory, žiarovky a podobne.
- Právo uplatniť nároky plynúce zo záruky má vlastník výrobku, pokiaľ tak urobí najneskôr v posledný deň záručnej doby.
- Pri reklamáciách sa postupuje podľa príslušných ustanovení Občianskeho zákonníka a Zákona o ochrane spotrebiteľa.
- Servisné prehliadky, ktoré sú podmienkou predĺženej 5 ročnej záruky, musia byť prevádzkané len v autorizovanom servisnom stredisku dodávateľa, v pravidelných intervaloch a obdobie medzi jednotlivými prehliadkami nesmie prekročiť dobu 12 mesiacov. Prvá servisná prehliadka musí byť vykonaná najneskôr do 12 mesiacov od dátumu predaja výrobku. Servisné prehliadky vykonávajú servisné strediská v období posledných troch a prvých dvoch mesiacoch kalendárneho roku. Každá servisná prehliadka musí byť zaznamenaná v tomto záručnom liste s uvedeným dátumom prehliadky, podpisom a pečiatkou servisného strediska. Servisnou prehliadkou sa rozumie kontrola stroja, výmena náplní a filtrov podľa odporúčenia výrobcu, výmena opotrebených a poškodených dielov, ktoré môžu ovplyvniť poškodenie alebo opotrebenie iných dielov a samotné nastavenie stroja. Úkon servisnej prehliadky a použitý materiál sa účtuje podľa platného cenníka servisného strediska.

Pri uplatňovaní reklamácie je reklamujúci povinný predložiť k reklamácií čistý výrobok, doklad o kúpe alebo vyplnený a potvrdený záručný list. V prípade predĺženej záruky, záznamy o servisných prehliadkach a daňové doklady za jednotlivé prehliadky. Pri nesplnení niektorej z podmienok predĺženej záruky uvedenej v tomto záručnom liste, sa na výrobok poskytuje záručná doba 2 roky.

**ZÁRUČNÝ A POZÁRUČNÝ SERVIS VYKONÁVA SPLNOMOCNENÝ ZÁSTUPCA VÝROBCU**

Splnomocnený zástupca výrobcu: Slovakia Trend Export-Import s.r.o., Michalovská 87/1414, 073 01 Sobrance

Fax: (056) 652-2329 Tel: 0915 392 687 E-mail: [servis@slovakia-trend.sk](mailto:servis@slovakia-trend.sk)







**ELEKTRICKÝ DRTIČ NA VĚTVE**

**POUŽITÍ**

Elektrický drtič na větve je určen k drcení organického zahradního odpadu (např. listy, větve apod.)

Zařízení používejte pouze k předepsaným účelům. Jakékoli jiné použití je považováno za případ nesprávného použití. Uživatel/obsluha a nikoli výrobce nese odpovědnost za jakékoli poškození nebo zranění způsobená tímto nesprávným používáním. Mějte na paměti, že toto zařízení nebylo navrženo pro komerční nebo průmyslové používání. Záruka nebude platná pokud bude zařízení používáno pro komerční, průmyslové nebo podobné účely.

**TECHNICKÉ PARAMETRY**





	<b>NAPĚTÍ / FREKVENCE</b>	230 V / 50 Hz
	<b>PŘÍKON</b>	2 800 W (S6 40%) P40 *
	<b>OTÁČKY BEZ ZÁTĚŽE</b>	60 min <sup>-1</sup>
	<b>MAX. PRŮMĚR KONÁŘŮ</b>	44 mm
	<b>OBJEM SBĚRNÉHO KOŠE</b>	60 l
	<b>HLADINA AKUSTICKÉHO VÝKONU (L<sub>WA</sub>)</b>	106,6 dB(A) Odchylka (K) = 2,64 dB(A)
	<b>HLADINA AKUSTICKÉHO TLAKU (L<sub>pA</sub>)</b>	93,8 dB(A) Odchylka (K) = 3 dB(A)
	<b>HMOTNOST</b>	19,4 kg













*\*Trvalý provoz s přerušovaným zatížením S6 (40%) P40 (40 s zatížení – 60 s chod naprázdno)*

**ČÁSTI VÝROBKU**

1	Plnicí otvor	8	Aretační šroub pro nastavení vzdálenosti přítlačné desky
2	Rukojeť	9	Bezpečnostní spínač
3	Napájecí kabel	10	ON/OFF Vypínač
4	Bezpečnostní pojistka sběrného koše	11	Přepínač nastavení chodu VPŘED/VZAD
5	Opěrná noha	12	Tyč pro posouvání materiálu
6	Kolo	13	Zadní kryt
7	Kryt kola	14	Sběrný koš

**VYSVĚTLIVKY SYMBOLŮ**

	Všeobecné upozornění na nebezpečí.
	Přečtěte si návod k použití.
	Pozor! Nebezpečné napětí.
	Hrozící nebezpečí poranění odletujícími částmi. <b>Upozornění:</b> Během provozu udržujte bezpečnou vzdálenost od zařízení.
	Než se budete dotýkat součástí zařízení, počkejte, až se úplně zastaví. Po vypnutí zařízení nůž nadále rotuje a mohl by Vám způsobit zranění.

	Nepracujte v dešti, ani nenechávejte zařízení venku pokud prší.
	Výrobek je v souladu s platnými evropskými směrnici a byla provedena metoda hodnocení shody těchto směrnic.
	Nevyhazujte do běžného domovního odpadu. Místo toho, ekologicky přijatelnou cestou se obraťte na recyklační střediska. Prosím věnujte péči ochraně životního prostředí.
	Noste ochranné rukavice.
	Noste chránič sluchu.
	Používejte ochranné pracovní brýle.
	Zaručená hladina akustického výkonu.
	Napájecí kabel uchovejte v dostatečné vzdálenosti od zdrojů tepla, oleje, rozpouštědel a ostrých hran. Pokud dojde k poškození nebo zamotání napájecího kabelu, okamžitě zařízení odpojte od zdroje elektrické energie.
	Nebezpečí poranění rotujícím drticím válcem.
	Udržujte ruce v bezpečné vzdálenosti od pohybujících se částí stroje.
	Při provádění oprav stroj nesmí být zapojen do elektrické zásuvky.
	Ochrana dvojitou izolací II. Není třeba uzemnění.
	Stupeň ochrany IPX4.

## OBECNÉ BEZPEČNOSTNÍ POKYNY PRO ELEKTRICKÉ NÁŘADÍ

**Přečtěte si bezpečnostní upozornění, instrukce, vyobrazení a technické údaje poskytované s tímto elektrickým nářadím.** Porušení dodržování všech instrukcí uvedených dále v textu může mít za následek úraz elektrickým proudem, požár a/nebo těžké ublížení na zdraví.

### 1) BEZPEČNOST PRACOVNÍHO PROSTŘEDÍ

- Pracoviště je třeba udržovat v čistotě a dobře osvětlené. Nepořádek a tmavé prostory bývají příčinou nehod.
- Nepoužívejte elektrické nářadí v prostředí, kde hrozí nebezpečí výbuchu, kde se vyskytují hořlavé kapaliny, plyny nebo prach. V elektrickém nářadí vznikají jiskry, které mohou zapálit prach nebo výpary.
- Při používání elektrického nářadí zabraňte v přístupu dětem a dalším osobám. Pokud budete rušeni, můžete ztratit kontrolu nad vykonávanou činností.

### 2) ELEKTRICKÁ BEZPEČNOST

- Vidlice napájecího kabelu elektrického nářadí musí odpovídat síťové zásuvce. Nikdy jakýmkoli způsobem neupravujte el. přívodní kabel. Nářadí, které má na vidlici přívodní šňůry ochranný kolík, nikdy nepřipojujte rozdvojkami nebo jinými adaptéry. Nepoškozené vidlice a odpovídající zásuvky snižují nebezpečí úrazu elektrickým proudem. Poškozené nebo zamotané přívodní kabely zvyšují nebezpečí úrazu elektrickým proudem. Pokud se síťová šňůra poškodí, musí být nahrazena zvláštní síťovou šňůrou, kterou lze dostat u výrobce nebo jeho obchodního zástupce.
- Obsluha se nesmí tělem dotýkat uzemněných předmětů, jako je např. potrubí, těleso ústředního vytápění, sporáky a chladničky. Nebezpečí úrazu elektrickým proudem je větší, pokud je vaše tělo spojeno se zemí.
- Nevystavujte elektrické nářadí dešti, vlhku nebo vodě. Elektrického nářadí se nikdy nedotýkejte mokřýma rukama. Elektrické nářadí nikdy nemyjte pod tekoucí vodou ani jej neponořujte do vody.
- Kabel se nesmí nadměrně zatěžovat. Kabel nikdy nepoužívejte k přenášení, tahání nebo vytahování vidlice

elektrického nářadí. Kabel nesmí být vystaven působení tepla, oleje, ostrých hran nebo pohyblivých dílů. Poškozené nebo zapletené kabely zvyšují riziko úrazu elektrickým proudem.

- Při používání elektrického nářadí ve venkovním prostředí používejte prodlužovací kabel vhodný pro venkovní použití. Používání šňůry vhodné pro venkovní použití snižuje riziko úrazu elektrickým proudem.
- Používáte-li elektrické nářadí ve vlhkých prostorách, používejte napájení chráněné proudovým chráničem (RCD). Používání RCD omezuje nebezpečí úrazu elektrickým proudem. Pojem „proudový chránič (RCD)“ může být nahrazen pojmem „hlavní jistič obvodu (GFCI)“ nebo „jistič unikajícího proudu (ELCB)“.

### **3) BEZPEČNOST OSOB**

- Při používání elektrického nářadí buďte pozorní a ostražití, věnujte maximální pozornost činnosti, kterou právě provádíte. Soustřeďte se na práci. Nepracujte s elektrickým nářadím pokud jste unavení, nebo jste pod vlivem drog, alkoholu nebo léků. I chvilková nepozornost při používání elektrického nářadí může vést k vážnému poranění osob. Při práci s el. nářadím nejezte, nepijte a nekuřte.
- Používejte ochranné pomůcky. Vždy používejte ochranu očí. Používejte ochranné prostředky odpovídající druhu práce, kterou provádíte. Ochranné pomůcky jako respirátor, bezpečnostní obuv s protiskluzovou úpravou, pokrývka hlavy nebo ochrana sluchu, používané v souladu s podmínkami práce, snižují riziko poranění osob.
- Vyvarujte se neúmyslnému zapnutí el. nářadí. Nepřenášejte el. nářadí, které je připojeno k elektrické síti, s prstem na spínači nebo na spoušti. Před připojením k elektrickému napětí se ujistěte, zda vypínač nebo spoušť jsou v poloze „vypnuto“. Přenášení el. nářadí s prstem na spínači nebo připojování vidlice el. nářadí do zásuvky se zapnutým spínačem může být příčinou vážných úrazů.
- Před zapnutím el. nářadí odstraňte všechny seřizovací klíče a nástroje. Nastavovací klíč nebo nástroj, který zůstane připevněn k otáčející se části elektrického nářadí může být příčinou poranění osob.
- Vždy udržujte stabilní postoj a rovnováhu. Pracujte jen tam, kam bezpečně dosáhnete. Nikdy nepřeceňujte vlastní sílu. Nepoužívejte elektrické nářadí, jste-li unavení.
- Oblékejte se vhodným způsobem. Používejte pracovní oblečení. Nenoste volné oblečení ani šperky. Dbejte na to, aby se vaše vlasy, oblečení, rukavice nebo jiná část vašeho těla nedostala do přílišné blízkosti rotujících nebo rozpálených částí el. nářadí.
- Připojte el. nářadí k odsávání prachu. Pokud má el. nářadí možnost připojení zařízení k zachytávání nebo odsávání prachu, ujistěte se, že došlo k jeho řádnému připojení a používání. Použití takových zařízení může omezit nebezpečí vznikající prachem.

### **4) POUŽÍVÁNÍ A ÚDRŽBA ELEKTRICKÉHO NÁŘADÍ**

- Elektrické nářadí nepřetěžujte. Elektrické nářadí bude pracovat lépe a bezpečněji, budete-li s ním pracovat v otáčkách, pro které bylo navrženo. Používejte správné nářadí, které je určeno pro danou činnost. Vhodné nářadí bude dobře a bezpečně provádět práci, pro kterou bylo vyrobeno.
- Nepoužívejte elektrické nářadí, které nelze bezpečně zapnout a vypnout ovládacím spínačem. Používání takového nářadí je nebezpečné. Poškozený vypínač musí být opraven certifikovaným servisem.
- Odpojte nářadí od elektrické sítě předtím, než začnete provádět jeho seřízení, výměnu příslušenství nebo údržbu. Toto opatření omezí nebezpečí náhodného spuštění.
- Nepoužívané elektrické nářadí uschovejte tak, aby bylo mimo dosah dětí a nepovolaných osob. Elektrické nářadí v rukou nezkušených uživatelů může být nebezpečné. Elektrické nářadí skladujte na suchém a bezpečném místě.
- Pečlivě udržujte elektrické nářadí v dobrém stavu. Pravidelně kontrolujte nastavení pohybujících se částí a jejich pohyblivost. Kontrolujte zda nedošlo k poškození ochranných krytů nebo jiných částí, které mohou ohrozit bezpečnou funkci elektrického nářadí. Je-li nářadí poškozeno, před dalším použitím zajistěte jeho opravu. Mnoho úrazů je způsobeno nesprávnou údržbou elektrického nářadí.
- Řezací nástroje udržujte ostré a čisté. Správně udržované a naostřené nástroje usnadňují práci, omezují nebezpečí úrazu a práce s nimi se lépe kontroluje. Použití jiného příslušenství než toho, které je uvedeno v návodu k obsluze nebo doporučeno dovozcem může způsobit poškození nářadí a být příčinou úrazu.
- Elektrické nářadí, příslušenství, pracovní nástroje atp. používejte v souladu s těmito pokyny a takovým způsobem, který je předepsán pro konkrétní elektrické nářadí a to s ohledem na dané podmínky práce a

druh prováděné práce. Používání náradí k jiným účelům, než pro jaké je určeno, může vést k nebezpečným situacím.

## 5) SERVIS

- Servis elektrického náradí svěřte kvalifikovanému opraváři. Mohou se používat pouze stejné náhradní díly. Zaručíte tak, že bude zachována bezpečnost elektrického náradí.

## BEZPEČNOSTNÍ POKYNY PRO ELEKTRICKÉ DRTIČE NA KONÁŘE

- Pozorně si přečtete všechna bezpečnostní upozornění a pokyny uvedené v tomto návodu k použití. Seznamte se s ovládáním a správným používáním stroje. Nedodržení bezpečnostních upozornění a pokynů může mít za následek úraz elektrickým proudem, vznik požáru a/nebo těžká poranění. Návod k použití si uschovejte pro případ budoucího použití.

- **UPOZORNĚNÍ!** Stroj vytváří elektromagnetické pole velmi slabé intenzity, které může rušit některé kardiostimulátory. Ke snížení nebezpečí vážných nebo smrtelných zranění by osoby s kardiostimulátorem měly používání stroje konzultovat se svým lékařem a výrobcem.

## PRACOVNÍ PROSTOR

- Pracovní prostor udržujte čistý a dobře osvětlený. Nepořádek a nedostatečné osvětlení zvyšují riziko nehody.

- Stroj neprovozujte v potenciálně výbušném prostředí, například v blízkosti hořlavých kapalin, plynů nebo prachu. Během provozu stroj vytváří jiskry, které mohou zapálit prach nebo výpary.

- Elektrický drtič musí být stabilně postaven na rovném a pevném podkladu.

## OCHRANNÉ PRACOVNÍ POMŮCKY

- Při používání elektrického drtiče používejte ochranné brýle a ochranný štít. Jiskry vznikající při práci nebo úlomky, třísky a prach vystupující z přístroje by mohly vést k trvalému poškození zraku.

- Při používání elektrického drtiče používejte ochrannou masku proti prachu. Při práci se dřevem a jinými materiály může vznikat zdraví škodlivý prach. Materiál obsahující azbest nesmí být zpracováván!

- Při používání elektrického drtiče používejte ochranné rukavice. Jiskry vznikající při práci nebo ze stroje vylétající úlomky, třísky a prach vás mohou zranit.

## BEZPEČNOSTNÍ POKYNY PRO PRÁCI SE STROJEM

- Ruce, hlavu, vlasy a jiné části těla nebo oděvu udržujte v dostatečné vzdálenosti od plnicího a vyhazovacího otvoru. Při práci nenoste volné odstávající oblečení nebo oblečení s visíci pásky nebo šňůrkami.

- V případě zranění zastavte krvácení, vypněte stroj a vyhledejte lékařskou pomoc.

- Během práce vždy dbejte na bezpečný a pevný pracovní postoj. Nenaklánějte se dopředu a při vřazování materiálu do plnicího otvoru nikdy nestůjte výše než je umístění stroj.

- Před zahájením práce překontrolujte materiál určený k drcení. Ujistěte se, že se mezi materiálem určeným k drcení nenacházejí cizí předměty (např. kovy, kameny, sklo apod.). Pokud byste přesto během drcení narazili na cizí předměty, musíte stroj vypnout a cizí těleso vyjmout ven.

- Dělejte pravidelné a včasné přestávky v práci. Pracujte s rozumem.

- **Elektrický drtič na větve vypněte a vytáhněte napájecí kabel z elektrické zásuvky:**

a) když stroj nepoužíváte

b) když stroj necháte bez dozoru

c) když stroj kontrolujete, čistíte nebo odstraňujete z plnicího otvoru cizí těleso

d) když je poškozen napájecí kabel

e) když vyměňujete příslušenství

f) když stroj zvedáte nebo přepravujete z místa na místo

g) když začne elektrický drtič neobvyklým způsobem vibrovat (ihned jej překontrolujte).

- Nenechte zpracovaný materiál nahromadit v oblasti vyhazování, mohlo by to zabránit správnému vyhazování a vést ke zpětnému zpětnému ucpání plnicího otvoru.
- V případě, že dojde k ucpání plnicího nebo vyhazovacího otvoru, vypněte motor a vytáhněte napájecí kabel z elektrické zástrčky a teprve poté začněte s čištěním. Dbejte na to, aby byl motor zbaven odpadů a ostatních usazenin a ochránili jste jej tak před poškozením nebo možným vznikem požáru.

## **ELEKTRICKÁ BEZPEČNOST**

- Před připojením stroje ke zdroji elektrické energie se ujistěte, zda napětí ve vaší elektrické zásuvce odpovídá údajům na štítku stroje.
- Nevystavujte stroj dešti, ani jej nepoužívejte ve vlhkém, resp. mokřím prostředí.
- Stroj nikdy nepřenášejte ani strojem nikdy nemanipulujte tahem za napájecí kabel. Při odpojování stroje od zdroje elektrické energie nikdy neodpojujte zástrčku napájecího kabelu z elektrické zásuvky tahem za napájecí kabel. Napájecí kabel chraňte před teplem, mastnotou, agresivními tekutinami a ostrými hranami.
- Pravidelně kontrolujte, zda není napájecí kabel poškozen. V případě že je, nechte jej vyměnit v autorizovaném servisu, aby se předešlo nebezpečí.
- Vyvarujte se neúmyslnému spuštění stroje. Při přenášení stroje z místa na místo jej vždy vypněte a odpojte od zdroje elektrické energie.
- Ve vnějším prostředí používejte pouze prodlužovací kabely s dostatečným průřezem, které jsou pro tento účel schváleny a příslušně označeny.
- Před každým použitím stroje je třeba jej vizuálně zkontrolovat. Nepoužívejte stroj tehdy, jsou-li bezpečnostní zařízení poškozená nebo opotřebovaná. V žádném případě nesmíte deaktivovat bezpečnostní zařízení.
- Stroj nepoužívejte pokud vypínač neumožňuje jeho bezvadné zapnutí a vypnutí.
- Elektrický drtič na větve je konstruován v souladu se všemi platnými bezpečnostními požadavky, které se na něj vztahují. Opravy smí být prováděny pouze autorizovaným servisním střediskem a s použitím originálních náhradních dílů. V žádném případě nepoužívejte náhradní díly a příslušenství, které nejsou doporučeny výrobcem stroje. V opačném případě hrozí riziko vážného ohrožení zdraví uživatele.

## **OSOBNÍ BEZPEČNOST**

- Spotřebič není určen k používání osobami (včetně dětí), kterým fyzická, smyslová nebo mentální neschopnost či nedostatek zkušeností a znalostí zabraňuje v jeho bezpečném používání, pokud na ně nebude dohlíženo nebo nebyly-li instruovány ohledně použití spotřebiče osobou odpovědnou za jejich bezpečnost. Dávejte pozor na děti, abyste zajistili, že si nebudou moci s výrobkem hrát.
- Během používání stroje se nesmí v jeho okruhu zdržovat žádné jiné osoby ani zvířata. Obsluhující osoba je ve svém pracovním okruhu zodpovědná za jiné osoby.
- Při práci buďte ostražití, soustřeďte se na to co právě děláte a používejte zdravý rozum.
- Stroj nepoužívejte pokud jste unavení, nemocní pod vlivem alkoholu, drog nebo léků. Chvilka nepozornosti při práci se strojem může mít za následek ztrátu kontroly nad přístrojem a vážná zranění.
- Před zapnutím stroje sejměte jakékoli seřizovací klíče nebo šroubováky. Klíč nebo šroubovák, který zůstane nasazen na pohyblivé části stroje může způsobit zranění.
- Při práci používejte ochranné pracovní pomůcky. Používání ochranných pracovních pomůcek snižuje riziko zranění.
- Oblékejte se vhodným způsobem. Používejte pracovní oblečení. Nenoste volné oblečení ani šperky. Dbejte na to, aby se vaše vlasy, oblečení, rukavice nebo jiná část vašeho těla nedostala do přílišné blízkosti rotujících nebo rozpálených částí stroje.
- Delší používání stroje může vést k poruchám prokrvení rukou způsobenému vibracemi. Tyto příznaky mohou být ještě výraznější při nízkých teplotách prostředí a/nebo při nadměrném úchopu na rukojetích. Dobu použití můžete prodloužit použitím vhodných rukavic nebo pravidelnými přestávkami.
- Nikdy nepracujte sami. Vždy musí být na blízku osoba znalá zásady první pomoci! Osoba, která Vás doprovází, musí udržovat bezpečnou vzdálenost od pracoviště, ale tak aby na uživatele vždy viděla. Pracujte pouze na místech, kde lze v případě potřeby rychle přivolat záchrannou službu.
- Všechna ochranná zařízení dodaná spolu se strojem musí být vždy používána.

- **UPOZORNĚNÍ!** Ochranná zařízení jsou nepostradatelná pro Vaši bezpečnost a pro bezpečnost druhých, jakož i pro správné fungování stroje. Nedodržování tohoto předpisu vede ke ztrátě jakýchkoli nároků na záruku, nehledě na to, že se tím zároveň vytváří potencionální zdroj nebezpečí.
- V případě, že zařízení začne hořet nebo se z něj valí kouř, odstupte do bezpečí. Stroj vypněte a odpojte od zdroje elektrické energie a následně požár uhasťte pomocí sněhového nebo práškového hasicího přístroje.

## POUŽITÍ A MONTÁŽ

### VYBALENÍ

- Elektrický drtič na větve opatrně vyjměte z krabice.
- Pečlivě zkontrolujte všechny části. V případě zjištění jakéhokoli poškození nebo chybějících částí zařízení nepoužívejte a kontaktujte prodejce nebo autorizovaný servis.
- Obalové materiály nelikvidujte, dokud pečlivě nezkontrolujete zda v nich nezůstala nějaká část výrobku.
- Součásti obalu (plastové sáčky, sponky atd.) nenechávejte v dosahu dětí. Mohly by být možným zdrojem nebezpečí. Děti si nesmí hrát s plastovými sáčky, fóliemi ani malými díly. Hrozí nebezpečí spolknutí a udušení.

### MONTÁŽ

- Elektrický drtič na větve otočte vzhůru nohama a položte na rovný povrch.
- Zvedněte opěrné nohy směrem nahoru.
- Namontujte kola následovně (postup opakujte pro obě kola):
  - Prostrčte osu kol otvory v rámu.
  - Na každou stranu osy umístěte podložku a pouzdro kola.
  - Nasadte kolo a zajistěte jej maticí.
  - Otvorem v ose kol prostrčte imbusový klíč a dotáhněte matici kola.
  - Nakonec nasadte kryt kola.

### **Montáž sběrného koše**

- Zatlačte bezpečnostní pojistku sběrného koše směrem dolů a sběrný koš vsuňte do podvozku.
- Bezpečnostní pojistku sběrného koše zatlačte směrem nahoru.

### POUŽITÍ

- Před prvním uvedením do provozu musí být stroj správně smontován.

### **Připojení stroje ze zdroje elektrické energie**

- Elektrický drtič musí být zapojen do správně uzemněné zásuvky s napětím a proudem jak je uvedeno na technickém štítku.
- Stroj připojte pouze k napájecímu obvodu, který je chráněn proudovým chráničem (RCD) s maximálním proudem 30 mA.
- V případě potřeby použití prodlužovacího kabelu používejte prodlužovací kabel vhodný pro venkovní použití. Používání prodlužovacího kabelu vhodného pro venkovní použití snižuje riziko úrazu elektrickým proudem.
- Průřez vodiče prodlužovacího kabelu roste úměrně s jeho délkou a příkonem zapojeného stroje. Při výběru vhodného prodlužovacího kabelu se poraďte s odborníkem v oboru elektro.
- Vždy používejte pouze jeden prodlužovací kabel.
- Prodlužovací kabel zcela rozviňte!
- Před připojením stroje ke zdroji elektrické energie zkontrolujte, zda není napájecí kabel poškozen. Poškozený napájecí kabel nepřipojujte ke zdroji elektrické energie ani se nedotýkejte poškozeného napájecího kabelu pod proudem. Poškozený napájecí kabel nechte vyměnit v autorizovaném servisu, aby se předešlo nebezpečí.
- Napájecí kabel umístěte tak, aby Vám nepřekážel při práci a aby nemohlo dojít k jeho poškození.

- Napájecí kabel chraňte před teplem, mastnotou, agresivními tekutinami a ostrými hranami.
- Při odpojení stroje od zdroje elektrické energie netahejte za kabel.

### **Zapnutí a vypnutí**

- Ujistěte se, že plnicí otvor je prázdný.
- Přepínač nastavení chodu VPŘED/VZAD přepněte do polohy „VPŘED“
- Pro zapnutí stroje stiskněte tlačítko „I“ na ON/OFF vypínači.
- Pro vypnutí stroje přepněte stiskněte tlačítko „O“ na ON/OFF vypínači.

### **Změna směru otáčení**

- **UPOZORNĚNÍ:** Předtím než budete měnit směr otáčení stroj vypněte a počkejte až se drtící válec úplně zastaví.

### **Poloha VPŘED**

- Standardní chod stroje. Drtící válec se otáčí směrem vpřed. Po zapnutí stroje je materiál vtahován do stroje a drcený.

### **Poloha VZAD**

- Drtící válec se otáčí opačným směrem. Tento směr otáčení slouží k uvolnění zaseknutého materiálu.
- Při změně směru otáčení na zpětný chod, je nutné stisknout tlačítko tlačítko „I“ na ON/OFF vypínači na nezbytně dlouhou dobu. Drtící válec se automaticky zastaví, po uvolnění tlačítka.

### **Vyprázdnění sběrného koše**

- Sběrný koš vyprazdňujte včas. Mějte na paměti, že sběrný koš se plní nerovnoměrně.
- Stroj vypněte.
- Zatlačte bezpečnostní pojistku sběrného koše směrem dolů.
- Sběrný koš vytáhněte z podvozku a vyprázdněte jej.
- Před opětovným vsunutím sběrného koše do podvozku se ujistěte, že v okolí bezpečnostní pojistky sběrného koše nejsou dřevěné třísky.
- Sběrný koš vsuňte do podvozku a bezpečnostní pojistku sběrného koše zatlačte směrem nahoru.

### **Ochrana proti přetížení**

- Motor je chráněn proti přetížení ochranným vypínačem.
- Při příliš vysokém zatížení se stroj automaticky vypne.
- Po ochlazení motoru (minimálně 1 minuta) stiskněte černé pojistné tlačítko a stroj opět zapněte.
- Pokud se motor nerozjede, je třeba vyčistit vyhazovací otvor.

### **Opětovné zapnutí v případě výpadku elektrického proudu**

- Není-li přítomno žádné síťové napětí, nelze stroj zapnout. Pokud se přeruší přívod elektrického proudu stroj se automaticky vypne. Stroj lze opětovně zapnout až po obnovení síťového napětí stisknutím tlačítka „I“ na ON/OFF vypínači.

### **Přítlačná deska**

- Přítlačná deska je deska, kterou je materiál tlačěn na drtící válec, a její správné nastavení je tedy velmi důležité pro správnou funkci drtiče.

### **Nastavení**

- Přítlačnou desku je třeba nastavit:
  - před prvním uvedením do provozu

- v případě, že výsledek drcení nebude uspokojivý

- Při nastavování přítlačné desky je nutné mít zapnutý motor, a to tak, aby se zuby drtícího válce otáčely vpřed. **Při zpětném chodu hrozí poškození stroje!**
- Pomocí aretačního šroubu nastavte vzdálenost přítlačné desky od drtícího válce. Pro dosažení co nejlepšího výsledku drcení by vzdálenost měla být co nejmenší (v rozmezí 0 až 0,5 mm).
- Vyčistěte sběrný koš a drtící válec od všech nečistot a zbytků.
- Stroj zapněte.
- Aretačním šroubem velmi pomalu otáčejte ve směru hodinových ručiček, dokud nebude slyšitelné, že drtící válec začíná obrábět přítlačnou desku.
- Aretačním šroubem otáčejte, dokud z vyhazovacího otvoru nezačnou padat jemné hliníkové piliny.
- **V žádném případě nepřepněte v tomto momentě stroj do zpětného chodu! Došlo by k „zablokování“ drtícího válce s destruktivními účinky, na které se nevztahuje záruka.**

### Doporučené rady

- Větve při vkládání do plnicího otvoru stroje pevně držte v bezpečné vzdálenosti od plnicího otvoru, dokud nedojde k jejich automatickému vtažení.
- **UPOZORNĚNÍ!** Dodržujte dostatečný bezpečnostní odstup od stroje. Delší větve, které vyčnívají ven ze stroje, se mohou prudce švihnout ven směrem do strany.
- **Krátký materiál dotlačte dovnitř pomocí tyče, v žádném případě ne rukama.**
- Orientujte se podle pracovní rychlosti drtiče a stroj nepřetěžujte.
- Do plnicího otvoru vložte jen tak mnoho materiálu na drcení, abyste jej neucpali.
- Abyste zabránili ucpaní, drťte proschlý, několik dní skladovaný zahradní odpad a tenké větvičky střídavě s větve.
- Před drcením oddělte kořeny od přilepených zbytků země a kamenů.
- Měkké odpady (např. kuchyňské odpady) nedoporučujeme drtit ale přímo kompostovat.
- Silně rozvětvené větve s listím je třeba drtit samostatně a teprve po dokončení vložit do plnicího otvoru další materiál k drcení.
- Vyhýbejte se nepřerušnému vkládání těžkých materiálů nebo silných větví. Mohlo by to vést k zablokování drtícího válce.
- Větrací otvory nesmí být zakryty.
- Elektrický drtič na větve vypněte až když je veškerý drcený materiál rozdrcen. V opačném případě se nůž může při opětovném startování stroje zablokovat.

### ÚDRŽBA

- Před zahájením jakékoli kontroly nebo údržby, stroj vypněte a zástrčku napájecího kabelu odpojte od prodlužovacího kabelu nebo elektrické zásuvky.
- Během práce udržujte větrací otvory vždy čisté.
- Stroj pravidelně čistěte, zabezpečíte tím jeho správnou funkčnost i dlouhou životnost přístroje.
- Po ukončení práce vyčistěte vnitřek stroje. Usazení na vnitřních kovových částech odstraňte pomocí kartáče. Vyčištěnou přítlačnou desku a drtící válec lehce naolejujte.
- Nikdy nečistěte nebo nestříkejte na zařízení vodu. Kryt motoru vyčistěte měkkým navlhčeným hadříkem. Nikdy nepoužívejte čisticí prostředky nebo rozpouštědla jako je benzín, alkohol, čpavek apod.! Tato rozpouštědla mohou poškodit plastové části výrobku. Nakonec opatrně osušte kryt motoru.
- Čas od času zkontrolujte pevné dotažení upevňovacích šroubů podvozku.
- Pravidelně kontrolujte své zařízení a když zjistíte, že některé součástky jsou opotřebované nebo poškozené, preventivně je kvůli vlastní bezpečnosti vyměňte. Opotřebované či poškozené části stroje se mohou vyměnit pouze v autorizovaném servisu nebo jejich výměnu zajistí prodejce.
- Postarejte se o to, aby byly použity originální náhradní součástky značky Worcraft.



- Když elektrický drtič na větve nepoužíváte delší dobu, ošetřete jej ekologickým olejem proti korozi.
- Stroj skladujte na suchém místě a mimo dosah dětí.

### Odstranění zablokování

- Uvolněte šroub na krytu zařízení a kryt vyklopte směrem dopředu.
- Opatrně odstraňte rozdrčený materiál zevnitř zařízení a okolí drtícího válce.
- Kryt zařízení sklopte zpět a dotáhněte šroub.

### ŘEŠENÍ PROBLÉMŮ

- **UPOZORNĚNÍ!** Poruchy, které vyžadují větší zásah do stroje nelze odstraňovat svépomocí!
- V případě, že se Vám závada nepodaří odstranit pomocí níže popsaného postupu kontaktujte autorizované servisní středisko. Neodborný zásah do stroje může způsobit poškození stroje nebo vážné zranění.

PROBLÉM	PRAVDĚPODOBNÁ PŘÍČINA	ŘEŠENÍ
<b>Motor neběží</b>	Sběrný koš je špatně zasunutý.	Sběrný koš opětovně zasuňte do podvozku stroje a bezpečnostní pojistku sběrného koše zatlačte směrem nahoru.
	ON/OFF vypínač je v poloze „OFF“	Přepněte vypínač do polohy „ON“
	Chybí napětí z elektrické sítě	Zkontrolujte elektrickou zásuvku
	Poškozený napájecí kabel	Zkontrolujte případně vyměňte napájecí kabel.
<b>Drcený materiál se automaticky nevtahuje do stroje</b>	Drcený materiál je příliš měkký	Materiál posuňte pomocí tyče nebo k němu přidejte suché větvičky
	Drcený materiál způsobil zablokování stroje	Odstraňte zablokování
<b>Nedostatečný/snižující se výkon drcení</b>	Špatně nastavená přítlačná deska	Nastavte přítlačnou desku
<b>Neobvykle vibrace, hluk</b>	Drcený materiál způsobil zablokování stroje	Odstraňte zablokování
	Špatně nastavená přítlačná deska	Nastavte přítlačnou desku
	Poškozený drtící válec.	Nechte stroj zkontrolovat v autorizovaném servisním středisku

### OCHRANA ŽIVOTNÍHO PROSTŘEDÍ



Symbol přeškrtnuté nádoby na odpad na produktech nebo v průvodních dokumentech znamená, že použité elektrické a elektronické výrobky nesmí být přidány do běžného komunálního odpadu. Pro správnou likvidaci, obnovu a recyklaci doručte tyto výrobky na určená sběrná místa, kde budou přijata zdarma. Alternativně v některých zemích můžete vrátit své výrobky místnímu prodejci při koupi ekvivalentního nového produktu. Správnou likvidací tohoto produktu pomůžete zachovat cenné přírodní zdroje a napomáháte prevenci potenciálních negativních dopadů na životní prostředí a lidské zdraví, což by mohly být důsledky nesprávné likvidace odpadů. Další podrobnosti si vyžádejte od místního úřadu nebo nejbližšího sběrného místa. Při nesprávné likvidaci tohoto druhu odpadu mohou být v souladu s národními předpisy uděleny pokuty.

# ES PROHLÁŠENÍ O SHODĚ

## ES DECLARATION OF CONFORMITY

vydano/issued by

Výrobce/Producer: SHAOXING SHANGYU GUANYE ELECTRICAL APPLIANCE CO., LTD.  
Sídlo/Seated: ZHAOXIANGQIAO VILLAGE, XIAOYUE TOWN, SHANGYU DISTRICT,  
312367 SHAOXING CITY, P.R.C.

Represented by: SLOVAKIA TREND EXPORT - IMPORT, s.r.o.  
Sídlo/Seated: Michalovská 87/1414, Sobrance 07301, Slovensko  
IČO/ID Nr: 46512250

prohlašuje na vlastní odpovědnost, že následně označené zařízení na základě své koncepce a konstrukce, stejně jako do oběhu uvedené provedení, odpovídá základním bezpečnostním požadavkům příslušných legislativních předpisů/hereby declares that this appliance is in compliance with all basic safety requirements of all relevant directives.

**Elektrický drtič na větve/Electric shredder Worcraft WPSH203, 230 V, 50 Hz, 2800 W (P40), 44 mm, IPX4, Class II**

Typ: GY6610  
Model: WPSH203

bylo navrženo a vyrobeno ve shodě s následujícími normami/was constructed and produced in compliance with following standards:

EN 60335-1:2012/A15:2021  
EN 50434:2014  
EN IEC 55014-1:2021  
EN IEC 55014-2:2021  
EN IEC 61000-3-2:2019/A1:2021  
EN IEC 61000-3-11:2019  
EN ISO 3744:2010  
EN ISO 11201:2010  
EN ISO 4871:2009

a následujícími předpisy (vše v platném znění)/and all relevant directives (all in compliance):

MD 2006/42/EC  
EMC 2014/30/EU  
EU Noise Directive 2000/14/EC Annex VI & 2005/88/EC  
RoHS 2011/65/EU and 2015/863/EU

Noise measured Level/Hladina hluku naměřená LwA (91,7) dB(A)  
Noise guaranteed Level/Hladina hluku garantovaná LwA (94) dB(A)

Posouzení shody bylo provedeno na základě ES zkoušky typu./Conformity assessment was carried out on the basis of the EC type-examination procedure.

Všechny soubory technické dokumentace se nacházejí k nahlédnutí na adrese: /All related technical documentation and test report are available for checking at seat of company on following address: Slovakia TREND Export – Import s.r.o, Michalovská 87/1414, 073 01 Sobrance, Slovenská Republika

Last two digits when product has been introduced on market  
/ Poslední dvě číslice roku, kdy byl výrobek označen značkou

CE: 24

JUDr. Michal ŽEŇUCH  
per procuram  
SLOVAKIA TREND EXPORT - IMPORT, s.r.o.  
Michalovská 87/1414  
073 01 SOB RANCE  
IČO: 46512250, DIČ: 2023403371

Sobrance 24.1.2024

Datum a místo vydání prohlášení  
Place and date of issue

Vydal/Issued by. Razítko/Podpis, Stamp/Signature  
JUDr. Michal Žeňuch, confidential clerk/prokurista

# WORCRAFT

GARDEN TOOLS

## Záruční list / Warranty

Výrobní číslo:	Dátum prodeje:	Podpis a razítko prodejce:

Meno zákazníka (název firmy):	Adresa zákazníka (sídlo firmy):

<b>Zákazník svým podpisem potvrzuje, že mu bylo zařízení předvedeno a vysvětleno, že byl seznámen s návodem k obsluze, nasazením a užíváním stroje a že mu zařízení bylo vydáno kompletní.</b>	Podpis zákazníka:

## Záznamy o reklamaci – záručních opravách

Dátum přijetí reklamace:	Datum ukončení reklamace:	Evidenční číslo reklamace:	Podpis převedené záruční opravy (Záznam o neoprávněné reklamaci)	Razítko servisního technika:

### Podmínky záruky

- Dodavatel poskytuje na tento výrobek záruční dobu uvedenou v tomto záručním listu za podmínek dodržení způsobu používání a skladování výrobku v souladu s platnými podmínkami a normami, jako i návodem k obsluze. Záruční doba začíná běžet od data prodeje. Záruka na baterie je 12 měsíců.
- Prodloužená záruční doba 5 let se poskytuje na výrobek za podmínek, že tento výrobek je dodavatelem označený v seznamu výrobků s prodlouženou zárukou, konečným zákazníkům je spotřebitel a výrobek nebude používán na komerční nasazení. Prodloužená záruka je podmíněna pravidelnými servisními prohlídkami v autorizovaných servisních střediscích dodavatele.
- Záruční doba se prodlužuje o dobu, po kterou byl výrobek v záruční opravě a je o tom uveden záznam v seznamu o záručních opravách tohoto záručního listu. Právo na záruční opravu si spotřebitel může uplatnit v některém autorizovaném servisním středisku, podle příloženého seznamu A servisních středisek. Servisní střediska B převádějí záruční opravy pouze na produkty, které byly prodány v jejich provozech. Seznam servisních středisek je pravidelně aktualizován u prodejců a na stránce dovozu: [www.strendpro.sk](http://www.strendpro.sk).
- Servisní středisko je povinné zajistit záruční opravu v zákonem stanovené lhůtě. Zákonem stanovená lhůta pro vyřízení reklamace začíná běžet dnem následujícím po datu přijetí reklamace v servisním středisku..
- Bezplatná záruční oprava nemůže být uplatňována pokud jde o poruchy, které byly způsobeny používáním výrobku v rozporu s ustanoveními uvedenými v návodu k obsluze, nesprávnou manipulací, mechanickým poškozením, běžným mechanickým opotřebením dílů způsobeným provozem stroje, vinou obsluhy, živelnou pohromou, neoprávněným zásahem do výrobku, poruchy zapříčiněné použitím nevhodných náhradních dílů, použitím nevhodného paliva, a zřejmě přetížení stroje v důsledku trvalého překračování horní hranice výkonu. Práce spojené s čištěním, základní údržbou, ošetřováním nebo nastavením zařízení, které může převést obsluha a jsou uvedeny v návodu k obsluze, nespádají do rozsahu záruky.
- Za běžné opotřebením dílů se zvažují hlavně opotřebením: všech rotujících a pohyblivých částí, řezných částí a jejich krytů, střížných šroubů a klínů, převodových a klínových řemenů, řetězových převodů, třecí plochy brzd a spojek, dezény pneumatik a díly běžné údržby jako jsou: vzduchové, hydraulické a olejové filtry, zapalovací svíčky, olejové a chladicí náplně.
- Z prodloužené záruky jsou vyjmuty části strojů a zařízení, na které je konkrétní výrobce poskytuje kratší záruku jako dodavatel na samotný výrobek, ve kterém jsou namontovány. Do této kategorie částí patří: akumulátory, žárovky a podobně.
- Právo uplatnit nároky plynoucí ze záruky má vlastník výrobku, pokud tak učiní nejpozději v poslední den záruční doby.
- Při reklamaci se postupuje podle příslušných ustanovení občanského zákoníku a Zákona o ochraně spotřebitele.
- Servisní prohlídky, které jsou podmínkou prodloužené 5 leté záruky, musí být prováděny pouze v autorizovaném servisním středisku dodavatele, v pravidelných intervalech a období mezi jednotlivými prohlídkami nesmí překročit dobu 12 měsíců. První servisní prohlídka musí být provedena nejpozději do 12 měsíců od data prodeje výrobku. Servisní prohlídky provádějí servisní střediska v období posledních tří a prvních dvou měsíců kalendářního roku. Každá servisní prohlídka musí být zaznamenána v tomto záručním listě s uvedeným datem prohlídky, podpisem a razítkem servisního střediska. Servisní prohlídkou se rozumí kontrola stroje, výměna náplní a filtrů dle doporučení výrobce, výměna opotřebených a poškozených dílů, které mohou ovlivnit poškození nebo opotřebením jiných dílů a samotné nastavení stroje. Úkon servisní prohlídky a použitý materiál se účtuje dle platného ceníku servisního střediska.

Při uplatňování reklamace je reklamující povinen předložit k reklamaci čistý a kompletní výrobek, doklad o koupi nebo vyplněný a potvrzený záruční list. V případě prodloužené záruky, záznamy o servisních prohlídkách a daňové doklady za jednotlivé prohlídky. Při nesplnění některé z podmínek prodloužené záruky uvedené v tomto záručním listu, se na výrobek poskytuje záruční doba 2 roky.

### ZÁRUČNÍ A POZÁRUČNÍ SERVIS PROVÁDÍ ZÁSTUPCE VÝROBCE

Zplnomocněný zástupce výrobce: Slovakia Trend Export-Import s.r.o., Michalovská 87/1414, 073 01 Sobrance

Fax: (056) 652-2329 Tel: 0915 392 687 E-mail: [servis@slovakia-trend.sk](mailto:servis@slovakia-trend.sk)





**ELEKTROMOS ÁGAPRÍTÓ**

**HASZNÁLAT**

Az elektromos ágaprítógép szerves kerti hulladék (pl. levelek, ágak stb.) aprítására szolgál.

A készüléket csak az előírt célokra használja. Minden más használat nem rendeltetésszerű használatnak minősül. A felhasználó/üzemeltető, és nem a gyártó felelős a helytelen használatból eredő károkért vagy sérülésekért. Kérjük, vegye figyelembe, hogy ez a készülék nem kereskedelmi vagy ipari használatra készült. A garancia nem érvényes, ha a készüléket kereskedelmi, ipari vagy hasonló célokra használják.

**TECHNIKAI PARAMÉTEREK**







	<b>FESZÜLTSG / FREKVENCIA</b>	230 V / 50 Hz
	<b>BEMENŐZELJESÍTMÉNY</b>	2 800 W (S6 40%) P40 *
	<b>FORDULATOK MEGTERHELÉS NÉLKÜL</b>	60 perc <sup>-1</sup>
	<b>MAX. ÁGÁK ÁTMÉRŐJE</b>	44 mm
	<b>GYÚJTÉSI KOSÁR KÖTETE</b>	60 l
	<b>AKUSZTIKUS TELJESÍTMÉNYSZINT (LWA)</b>	106,6 dB(A) Eltérés (K) = 2,64 dB(A)
	<b>AKUSZTIKUS NYOMÁSSZINT (LpA)</b>	93,8 dB(A) Eltérés (K) = 3 dB(A)
	<b>SÚLY</b>	19,4 kg













\* Folyamatos működés szakaszos terhelés mellett S6 (40%) P40 (40 s terhelés - 60 s üresjárat)

**A KÉSZÜLÉK RÉSZEI**

1	Kitöltő lyuk	8	Rögzítő csavar a nyomólap távolság beállításához
2	Fogantyú	9	Biztonsági kapcsoló
3	Tápkábel	10	BE/KI kapcsoló
4	A gyűjtőtartály biztonsági zárja	11	ELŐRE/HÁTRA futás beállító kapcsoló
5	Kitámasztó láb	12	Rúd az anyag mozgatásához
6	Kerék	13	Hátlap
7	Díztárcsa	14	Gyűjtőkosár

**JELMAYGARÁZAT**

	Általános figyelmeztetés a veszélyre.
	Olvassa el a használati utasítást.
	<b>FIGYELMESZTETÉS!</b> Veszélyes feszültség.
	Közvetlen sérülésveszély a repülő alkatrészek miatt. <b>Figyelmeztetés:</b> Működés közben tartson biztonságos távolságot a készüléktől.
	Várja meg, amíg a készülék teljesen leáll, mielőtt megérintené a készülék bármely részét. Leállítás után berendezés, a kés továbbra is forog, és sérülést okozhat.
	Ne dolgozzon esőben, és ne hagyja kint a készüléket esőben.

	A termék megfelel a vonatkozó európai irányelveknek, és ezen irányelvek megfelelésértékelési módszerét is elvégezték.
	Ne dobja a normál háztartási hulladék közé. Ehelyett környezetvédelmi szempontból elfogadható módon forduljon újrahasznosító központokhoz. Kérjük, ügyeljen a környezet védelmére.
	Viseljen védőkesztyűt.
	Viseljen fülvédőt.
	Használjon munkavédelmi szemüveget.
	Garantált szintű akusztikai teljesítmény.
	Tartsa távol a tápkábelt hőforrásoktól, olajtól, oldószerektől és éles szélektől. Ha a tápkábel megsérül vagy összegabalyodik, azonnal húzza ki a készüléket az áramforrásból.
	Sérülésveszély a forgó nyomógörgő miatt.
	Tartsa a kezét biztonságos távolságban a gép mozgó alkatrészeitől.
	Javításkor a gépet nem szabad elektromos aljzathoz csatlakoztatni.
	Védelem kettős szigeteléssel II. Nincs szükség földelésre.
	Védettség IPX4.

## ÁLTALÁNOS BISZTONSÁGI ELŐÍRÁSOK AZ ELEKTROMOS SZERSZÁMOKHOZ

**Olvassa el az elektromos kéziszerszámhoz mellékelt biztonsági figyelmeztetéseket, utasításokat, illusztrációkat és műszaki adatokat.** Az alábbi utasítások be nem tartása áramütést, tüzet és/vagy súlyos sérülést okozhat.

### 1)MUNKAHELYI BISZTONSÁG

- A munkahelyet tisztán és jól megvilágított állapotban kell tartani. A rendetlenség és a sötét terek gyakran okozzák a baleseteket.
- Ne használjon elektromos szerszámokat robbanásveszélyes környezetben, ahol gyúlékony folyadékok, gázok vagy por vannak. Az elektromos szerszámok szikrákat bocsátanak ki, amelyek meggyújthatják a port vagy a gőzöket.
- Elektromos szerszámok használatakor ügyeljen arra, hogy gyermekek és más személyek ne férhessenek hozzá. Ha megzavarják, elveszítheti az irányítást az Ön által végzett tevékenység felett.

### 2) ELEKTROMOS BISZTONSÁG

- Az elektromos kéziszerszám tápkábelének dugójának illeszkednie kell a hálózati aljzathoz. Soha semmilyen módon ne módosítsa az e-mailt. tápkábel. Soha ne csatlakoztasson elosztókhöz vagy más adapterekhez olyan szerszámokat, amelyeknek a tápkábel csatlakozóján biztonsági tű van. A sértetlen dugók és a megfelelő aljzatok csökkentik az áramütés kockázatát. A sérült vagy összegabalyodott tápkábelek növelik az áramütés kockázatát. Ha a tápkábel sérült, ki kell cserélni egy speciális tápkábelre, amelyet a gyártótól vagy annak értékesítési képviselőjétől szerezhet be.
- A kezelő nem érinthet testével földelt tárgyakat, mint pl csövek, központi fűtés, tűzhelyek és hűtőszekrények. Az áramütés veszélye nagyobb, ha teste a földhöz van kötve.
- Ne tegye ki az elektromos szerszámokat esőnek, nedvességnek vagy víznek. Soha ne érintse meg az elektromos kéziszerszámokat nedves kézzel. Soha ne mossa folyó víz alatt és ne merítse vízbe az elektromos szerszámokat.

- A kábelt nem szabad túlterhelni. Soha ne használja a kábelt az elektromos kábelhordozására, kihúzására vagy kihúzására. A kábelt nem szabad hőnek, olajnak, éles széleknek vagy mozgó alkatrészeknek kitenni. A sérült vagy összegabalyodott kábelek növelik az áramütés kockázatát.
- Ha az elektromos szerszámokat a szabadban használja, használjon kültéri használatra alkalmas hosszabbítót. A kültéri használatra alkalmas kábel használata csökkenti az áramütés kockázatát.
- Ha nedves helyen használ elektromos szerszámokat, használjon hibaáram-védőkapcsolóval (RCD) védett tápegységet. Az RCD használata csökkenti az áramütés veszélyét. A „maradékáram-védőkapcsoló (RCD)” kifejezés helyettesíthető a „főáram-megszakító (GFCI)” vagy a „szivárgóáram-megszakító (ELCB)” kifejezéssel.

### **3) SZEMÉLYI BISZTONSÁG**

- Az elektromos szerszámok használatakor legyen figyelmes és éber, maximálisan figyeljen az éppen végzett tevékenységre. Koncentrálj a munkára. Ne dolgozzon elektromos szerszámokkal, ha fáradt vagy kábítószert, alkohol vagy gyógyszer hatása alatt áll. Még a pillanatnyi figyelmetlenség is súlyos személyi sérüléshez vezethet elektromos szerszámok használata közben. Amikor az el. ne legyen, igyon vagy dohányozzon a szerszámmal.
- Használjon védőfelszerelést. Mindig használjon szemvédőt. Használjon az Ön által végzett munka típusának megfelelő védőfelszerelést. Védőfelszerelések, mint pl a munkakörülményeknek megfelelően használt légzőkészülék, csúszásmentes biztonsági cipő, fejfedő vagy hallásvédő csökkenti a személyi sérülés kockázatát.
- Kerülje az elektromos áram véletlen bekapcsolását eszközöket. Ne továbbítson e. olyan eszköz, amely csatlakoztatva van, ujjával a kapcsolón vagy a kioldón. Győződjön meg arról, hogy a kapcsoló vagy a kioldó „ki” állásban van, mielőtt csatlakoztatja a tápegységhez. Villamosenergia átvitel szerszámokat tartsa az ujját a kapcsolón, vagy csatlakoztassa az elektromos csatlakozót. szerszámok behelyezése az aljzatba bekapcsolt kapcsoló mellett súlyos sérüléseket okozhat.
- Mielőtt bekapcsolná az áramot szerszámokat, távolítsa el minden beállító kulcsot és szerszámot. Az elektromos kábelhordozás forgó részéhez rögzítve maradó csavarkulcs vagy szerszám személyi sérülést okozhat.
- Mindig tartson stabil testtartást és egyensúlyt. Csak ott dolgozzon, ahol biztonságosan elérhető. Soha ne becsülje alá saját erejét. Ne használjon elektromos szerszámokat, ha fáradt.
- Öltözz megfelelően. Használjon munkaruhát. Ne viseljen bő ruhát vagy ékszert. Ügyeljen arra, hogy haja, ruhája, kesztyűje vagy bármely más testrésze ne kerüljön túl közel a forgó vagy forró elektromos alkatrészekhez. eszközöket.
- Csatlakoztassa az el. pórszívó eszköz. Ha van benne áram porgyűjtő vagy pórszívás eszköz csatlakoztatásának képességét, győződjön meg arról, hogy megfelelően van csatlakoztatva és használja. Az ilyen berendezések használata csökkentheti a por okozta veszélyt.

### **4) AZ ELEKTROMOS SZERSZÁMOK HASZNÁLATA ÉS KARBANTARTÁSA**

- Ne terhelje túl az elektromos szerszámokat. Az elektromos kábelhordozások jobban és biztonságosabban működnek, ha olyan sebességgel üzemeltetik őket, amelyre tervezték. Használja a munkához megfelelő eszközöket. A megfelelő szerszám jól és biztonságosan elvégzi azt a munkát, amelyre készült.
- Ne használjon olyan elektromos szerszámokat, amelyeket nem lehet biztonságosan be- és kikapcsolni a vezérlőkapcsolóval. Az ilyen eszköz használata veszélyes. A sérült kapcsolót minősített szervizben kell megjavítani.
- Húzza ki a szerszámot az elektromos hálózathoz, mielőtt elkezdi a beállítást, a tartozékok cseréjét vagy a karbantartást. Ez az intézkedés csökkenti a véletlen indítás veszélyét.
- A nem használt elektromos szerszámokat gyermekektől és illetéktelen személyektől távol tartsa. A tapasztalatlan felhasználók kezében lévő elektromos szerszámok veszélyesek lehetnek. Az elektromos szerszámokat száraz és biztonságos helyen tárolja.
- Gondosan tartsa jó állapotban az elektromos szerszámokat. Rendszeresen ellenőrizze a mozgó alkatrészek beállítását és mobilitásukat. Ellenőrizze, hogy nem sérültek-e meg a védőburkolatok vagy más alkatrészek, amelyek veszélyeztethetik az elektromos kábelhordozás biztonságos működését. Ha a szerszám megsérült, újbóli használat előtt javíttassa meg. Sok sérülést az elektromos szerszámok nem megfelelő karbantartása

okoz.

- Tartsa a vágószerszámokat élesen és tisztán. A megfelelően karbantartott és élezett szerszámok megkönnyítik a munkát, csökkentik a sérülésveszélyt, és jobban ellenőrizhető a velük végzett munka. A használati utasításban felsoroltaktól vagy az importőr által javasoltaktól eltérő tartozékok használata károsíthatja a szerszámot, és sérülést okozhat.
- Elektromos szerszámok, tartozékok, munkaeszközök stb. használja ezen utasításoknak megfelelően, és az adott elektromos kéziszerszámhoz előírt módon, figyelembe véve az adott munkakörülményeket és az elvégzett munka típusát. Ha a szerszámot nem rendeltetésszerűen használja, az veszélyes helyzetekhez vezethet.

## **5) SZERVIZ**

- Az elektromos szerszámok szervizelését bízza szakképzett szerelőre. Csak azonos cserealkatrészek használhatók. Ezzel garantálja az elektromos kéziszerszám biztonságának megőrzését.

## **BISZTONSÁGI ELŐÍRÁSOK AZ ELEKTROMOS ÁGAPRÍTÓHOZ**

- Gondosan olvassa el a használati útmutatóban található összes biztonsági figyelmeztetést és utasítást. Ismerkedjen meg a gép vezérlésével és megfelelő használatával. A biztonsági figyelmeztetések és utasítások be nem tartása áramütést, tüzet és/vagy súlyos sérülést okozhat. Őrizze meg a használati utasítást jövőbeli felhasználás esetére.

- **FIGYELMESZTETÉS!** A gép nagyon gyenge intenzitású elektromágneses mezőt hoz létre, amely zavarhatja egyes pacemakerek működését. A súlyos vagy halálos sérülések kockázatának csökkentése érdekében a szívritmus-szabályozóval rendelkező személyeknek konzultálniuk kell orvosukkal és a gyártóval a gép használatával kapcsolatban.

## **MUNKATERÜLET**

- A munkaterületet tartsa tisztán és jól megvilágítva. A rendetlenség és az elégtelen világítás növeli a balesetek kockázatát.
- Ne működtesse a gépet robbanásveszélyes környezetben, pl. gyúlékony folyadékok, gázok vagy por közelében. Működés közben a gép szikrákat hoz létre, amelyek meggyújthatják a port vagy a gőzöket.
- Az elektromos zúzógépet stabilan, sík és szilárd felületre kell építeni.

## **MUNKAVÉDELMI FELSZERELÉS**

- Elektromos aprítógép használatakor viseljen védőszemüveget és védőpajzsot. A munka közben keletkező szikrák, illetve a készülékből kilökődő törmelék, forgács és por maradandó szemkárosodást okozhat.
- Elektromos aprítógép használatakor használjon pormaszkot. Fával és egyéb anyagokkal végzett munka során egészségre ártalmas por keletkezhet. Azbeszt tartalmú anyagot nem szabad feldolgozni!
- Elektromos aprítógép használatakor használjon védőkesztyűt. A munka során keletkező szikrák vagy a gépből kirepülő szilánkok, forgácsok és por sérülést okozhat.

## **BISZTONSÁGI UTASÍTÁSOK A GÉPVEL VALÓ MUNKÁHOZ**

- Tartsa a kezét, fejét, haját és egyéb testrészeit vagy ruházatát megfelelő távolságban a betöltő- és kidobónyílástól. Munka közben ne viseljen bő vagy függő ruhát szalagok vagy húrok.
- Sérülés esetén állítsa le a vérvést, kapcsolja ki a gépet és kérjen orvosi segítséget.
- Munka közben mindig tartson biztonságos és szilárd munkatartást. Ne dőljön előre, és soha ne álljon magasabban a gépnél, amikor anyagot tölt be a töltőnyílásba.



- A munka megkezdése előtt ellenőrizze a zúzásra szánt anyagot. Ügyeljen arra, hogy ne legyenek idegen tárgyak (pl. fémek, kövek, üveg stb.) a törni kívánt anyag között. Ha azonban zúzódás közben idegen tárgyakkal találkozik, kapcsolja ki a gépet és távolítsa el az idegen tárgyat.

- Rendszeresen és időben tartson munkaszünetet. Dolgozz az elméddel.

- **Kapcsolja ki az elektromos aprítógépet az ágakon, és húzza ki a tápkábelt a konnektorból:**

a) amikor nem használja a gépet

b) ha felügyelet nélkül hagyja a gépet

c) a gép ellenőrzésekor tisztítsa meg vagy távolítsa el az idegen testet a töltőnyílásból

d) ha a tápkábel sérült

e) a tartozékok cseréjekor

f) amikor a gépet egyik helyről a másikra emeli vagy szállítja

g) ha az elektromos zúzógép szokatlan módon rezegni kezd (azonnal ellenőrizze).

- Ne hagyja, hogy a feldolgozott anyag felhalmozódjon a kilökési területen, mert ez megakadályozhatja a megfelelő kilökődést, és az adagolónyílás eltömődéséhez vezethet.

- Abban az esetben, ha a töltő- vagy kidobónyílás eltömődik, a tisztítás megkezdése előtt állítsa le a motort, és húzza ki a tápkábelt a konnektorból. Győződjön meg arról, hogy a motor mentes a hulladéktól és egyéb lerakódásoktól, hogy megóvja a sérüléstől vagy az esetleges tűztől.

## **ELEKTROMOS BISZTONSÁG**

- Mielőtt csatlakoztatná a gépet az áramforráshoz, győződjön meg arról, hogy az elektromos aljzat feszültsége megegyezik a gép címkéjén szereplő adatokkal.

- Ne tegye ki a gépet esőnek, és ne használja nedves, ill. nedves környezetben.

- Soha ne szállítsa a gépet, és ne kezelje a gépet a tápkábelnél fogva. Amikor leválasztja a gépet az áramforrásról, soha ne a tápkábelnél fogva húzza ki a tápkábel csatlakozóját az elektromos aljzatból. Óvja a tápkábelt hőtől, zsírtól, agresszív folyadékoktól és éles szélektől.

- Rendszeresen ellenőrizze, hogy a tápkábel nem sérült-e. Ha igen, a veszély elkerülése érdekében cseréltesse ki egy hivatalos szervizközponttal.

- Kerülje a gép véletlen beindítását. Amikor a gépet egyik helyről a másikra szállítja, mindig kapcsolja ki, és válassza le az áramforrásról.

- Kültéri környezetben csak megfelelő keresztmetszetű, erre a célra jóváhagyott és megfelelően megjelölt hosszabbító kábelt használjon.

- A gépet minden használat előtt szemrevételezéssel ellenőrizni kell. Ne használja a gépet, ha a biztonsági berendezések sérültek vagy elhasználódtak. Semmi esetre sem szabad kikapcsolni a biztonsági berendezéseket.

- Ne használja a gépet, kivéve, ha a kapcsoló lehetővé teszi a hiba nélküli be- és kikapcsolását.

- Az elektromos leágazó aprítót az összes vonatkozó biztonsági követelménynek megfelelően tervezték. Javításokat csak hivatalos szervizközpont végezhet eredeti pótalkatrészek felhasználásával. Semmilyen esetben ne használjon olyan alkatrészeket és tartozékokat, amelyeket a gép gyártója nem ajánlott. Ellenkező esetben fennáll a veszélye a felhasználó egészségének súlyos veszélyének.

## **SZEMÉLYI BISZTONSÁG**

- A készüléket nem használhatják olyan személyek (beleértve a gyermekeket is), akiknek fizikai, érzékszervi vagy szellemi fogyatékosága, vagy tapasztalatának és tudásának hiánya akadályozza meg a biztonságos használatát, ha nem felügyelet alatt állnak, vagy ha nem kaptak utasítást a készülék használatára. A biztonságukért felelős személy által. Tartsa szemmel a gyerekeket, hogy ne játsszanak a termékkel.

- Amíg a gép használatban van, más személyek vagy állatok nem tartózkodhatnak a közelében. A kezelő felelős a munkaterületén tartózkodó többi emberért.

- Munka közben legyen éber, koncentráljon arra, amit csinál, és használja a józan esztét.

- Ne használja a gépet, ha fáradt, beteg, alkohol, kábítószer vagy gyógyszer hatása alatt áll. Egy pillanatnyi figyelmetlenség a géppel végzett munka során a gép feletti uralma elvesztését és súlyos sérüléseket okozhat.

- A gép bekapcsolása előtt távolítson el minden beállító kulcsot vagy csavarhúzó. A gép mozgó részéhez csatolva hagyott csavarkulcs vagy csavarhúzó sérülést okozhat.
- Munkavégzés közben használjon védőfelszerelést. A munkavédelmi eszközök használata csökkenti a sérülésveszélyt.
- Öltözz megfelelően. Használjon munkaruhát. Ne viseljen bő ruhát vagy ékszert. Ügyeljen arra, hogy haja, ruhája, kesztyűje vagy bármely más testrésze ne kerüljön túl közel a gép forgó vagy forró részeihez.
- A gép hosszan tartó használata vibráció okozta kézkeringési zavarokhoz vezethet. Ezek a tünetek még kifejezettebbek lehetnek alacsony környezeti hőmérséklet és/vagy túlzott fogantyúk esetén. Megfelelő kesztyű használatával vagy rendszeres szünetekkel meghosszabbíthatja a használat idejét.
- Soha ne dolgozzon egyedül. Mindig legyen a közelben olyan ember, aki ismeri az elsősegélynyújtás alapelveit! Az Önt kísérő személynek biztonságos távolságot kell tartania a munkahelytől, de úgy, hogy mindig lássa a felhasználót. Csak olyan helyen dolgozzon, ahol szükség esetén gyorsan hívható a segélyszolgálat.
- A géphez mellékelt összes védőeszközt mindig használni kell.
- **FIGYELMESZTETÉS!** A védőeszközök nélkülözhetetlenek az Ön és mások biztonsága, valamint a gép megfelelő működése érdekében. Ezen előírás be nem tartása a szavatossági igények elvesztésével jár, eltekintve attól, hogy ez potenciális veszélyforrást is jelent.
- Abban az esetben, ha a készülék kigyullad, vagy füst száll ki belőle, vonuljon biztonságos helyre. Kapcsolja ki a gépet és válassza le az elektromos áramforrásról, majd hó- vagy poroltóval oltsa el a tüzet.

## SZERELÉS ÉS HASZNÁLAT

### KICSOMAGOLÁS

- Óvatosan vegye ki az elektromos ágaprítót a dobozból.
- Gondosan ellenőrizze az összes alkatrészt. Ha sérülést vagy hiányzó alkatrészeket észlel, ne használja a készüléket, és forduljon az eladóhoz vagy a hivatalos szervizhez.
- Ne dobja ki a csomagolóanyagokat mindaddig, amíg alaposan meg nem vizsgálta, hogy a termékből nem maradt-e bennük valamilyen alkatrész.
- A csomagolóelemeket (műanyag zacskók, kapcsok stb.) tartsa távol a gyermekektől. Lehetséges veszélyforrást jelenthetnek. A gyerekek nem játszhatnak műanyag zacskókkal, fóliákkal vagy apró alkatrészekkel. Fennáll a lenyelés és a fulladás veszélye.

### SZERELÉS

- Fordítsa fejjel lefelé az elektromos ágaprítót és helyezze sima felületre.
- Emelje fel a támasztólábakat.
- Szerelje fel a kerekeket az alábbiak szerint (ismételje meg az eljárást mindkét kerékre):
  - nyomja át a kerekek tengelyét a kereten lévő lyukakon
  - helyezzen egy alátétet és egy kerékperselyt a tengely mindkét oldalára.
  - Szerelje fel a kereket és rögzítse anyával.
  - Dugja át az imbuszkulcsot a kerék tengelyében lévő furaton, és húzza meg a kerékanyát.
  - Végül szerelje fel a kerékburkolatot

### **A gyűjtő kosár oszeszerelése**

- Nyomja lefelé a gyűjtőkosár biztonsági reteszt, és csúsztassa be a gyűjtőkosárt a vázba.
- Nyomja felfelé a gyűjtőkosár biztonsági zárját.

### HASZNÁLAT

- Az első üzembe helyezés előtt a gépet megfelelően össze kell szerelni.

## **A gép csatlakoztatása az áramforrásról**

- Az elektromos iratmegsemmisítőt megfelelően földelt aljzatba kell csatlakoztatni, amelynek feszültsége és áramerőssége a műszaki táblán feltüntetett módon történik.
- A gépet csak olyan tápáramkörre csatlakoztassa, amelyet legfeljebb 30 mA áramerősségű hibaáram-védőkapcsoló (RCD) véd.
- Ha hosszabbító kábelt kell használnia, használjon kültéri használatra alkalmas hosszabbító kábelt. A kültéri használatra alkalmas hosszabbító kábel használata csökkenti az áramütés kockázatát.
- A hosszabbító kábel vezeték-keresztmetszete a hosszával és a csatlakoztatott gép teljesítményével arányosan növekszik. A megfelelő hosszabbítókábel kiválasztásakor konzultáljon az elektromos területen jártas szakemberrel.
- Mindig csak egy hosszabbítót használjon.
- Húzza ki teljesen a hosszabbító kábelt!
- Mielőtt a gépet az áramforráshoz csatlakoztatja, ellenőrizze, hogy a tápkábel nem sérült-e. Ne csatlakoztasson sérült tápkábelt áramforráshoz, és ne érintse meg a sérült tápkábelt, ha az áram alatt van. A veszély elkerülése érdekében cseréltesse ki a sérült tápkábelt egy hivatalos szervizközpontban.
- A tápkábelt úgy helyezze el, hogy ne zavarja munkáját, és ne sérüljön meg.
- Óvja a tápkábelt hőtől, zsírtól, agresszív folyadékoktól és éles szélektől.
- Amikor leválasztja a gépet az áramforrásról, ne a kábelt húzza.

## **Bekapcsolás és kikapcsolás**

- Győződjön meg arról, hogy a töltőnyílás üres.
- Állítsa az ELŐRE/VISSZA hajtás beállító kapcsolót "FORWARD" állásba
- A gép bekapcsolásához nyomja meg az "I" gombot a BE/KI kapcsolón.
- A gép kikapcsolásához nyomja meg az "O" gombot a BE/KI kapcsolón.

## **A forgásirány megváltoztatása**

- **FIGYELMESZTETÉS:** Mielőtt megváltoztatná a forgásirányt, kapcsolja ki a gépet, és várja meg, amíg a zúzóhenger teljesen leáll.

### **ELŐRE pozíció**

- A gép normál működése. A zúzóhenger előre forog. A gép bekapcsolása után az anyagot beszívják a gépbe és összetörik.

### **VISSZA pozíció**

- A zúzóhenger az ellenkező irányba forog. Ez a forgásirány az elakadt anyag kioldására szolgál.
- A forgásirány hátramenetre váltása esetén szükségszerűen hosszan kell nyomva tartani a BE/KI kapcsoló "I" gombját. A nyomóhenger a gomb elengedésekor automatikusan leáll.

## **A hulladékgyűjtő ürítése**

- Időben ürítse ki a szemeteskukát. Ne feledje, hogy a gyűjtőtartály egyetlenül töltődik meg.
- Kapcsolja ki a gépet.
- Nyomja lefelé a gyűjtőkosár biztonsági zárját.
- Húzza ki a gyűjtőkosarat a vázból és ürítse ki.
- Mielőtt visszahelyezi a garatot az alvázba, győződjön meg arról, hogy nincs faforgács a garat biztonsági zárja körül.
- Helyezze be a gyűjtőkosárt a vázba, és nyomja felfelé a gyűjtőkosár biztonsági zárját.

## Túlterhelés elleni védelem

- A motort túlterhelés ellen védőkapcsoló védi.
- Ha a terhelés túl nagy, a gép automatikusan kikapcsol.
- Miután a motor lehűlt (legalább 1 perc), nyomja meg a fekete biztonsági gombot, és kapcsolja be újra a gépet.
- Ha a motor nem indul be, meg kell tisztítani a kilökőnyílást.

## Újraindítás áramkimaradás esetén

- Ha nincs hálózati feszültség, a gépet nem lehet bekapcsolni. Ha az áramellátás megszakad, a gép automatikusan kikapcsol. A gépet csak a hálózati feszültség helyreállítása után lehet újra bekapcsolni a BE/KI kapcsoló "I" gombjának megnyomásával.

## Nyomólap

- **A nyomólemez az a lemez, amellyel az anyagot a zúzóhengerre préselik, ennek helyes beállítása ezért nagyon fontos a törőgép megfelelő működéséhez.**

## Beállítás

- A nyomólapot be kell állítani:
  - az első üzembe helyezés előtt
  - ha a zúzás eredménye nem kielégítő
- A nyomólemez beállításánál a motort járattatni kell, hogy a nyomógörgő fogai előre forogjanak. **Tolatkor fennáll a gép károsodásának veszélye!**
- A rögzítőcsavarral állítsa be a nyomólap távolságát a nyomóhengertől. A legjobb aprítási eredmény elérése érdekében a távolságnak a lehető legkisebbnek kell lennie (0 és 0,5 mm között).
- Tisztítsa meg a gyújtókosarat és a zúzóhengert minden szennyeződéstől és törmeléktől.
- Kapcsolja be a gépet.
- Nagyon lassan forgassa el a rögzítőcsavart az óramutató járásával megegyező irányba, amíg nem hallja, hogy a nyomógörgő elkezd megdolgozni a nyomólapot.
- Forgassa el a rögzítőcsavart, amíg finom alumínium reszelékek nem kezdenek kiesni a kilökőnyílásból.
- Ebben a pillanatban ne állítsa hátramenetbe a gépet! Ez a nyomógörgő „leblokkolását” eredményezné, ami olyan roncsoló hatásokkal járna, amelyekre nem terjed ki a garancia.

## Ajánlott tanácsok

- Amikor behelyezi az ágakat a gép töltőnyílásába, erősen tartsa biztonságos távolságban a töltőnyílástól, amíg automatikusan vissza nem húzódik.
- **FIGYELMESZTETÉS!** Tartson megfelelő biztonsági távolságot a géptől. A gépből kilógó hosszabb ágak hevesen oldalra lendülhetnek.
- **Rúddal nyomja le a rövid anyagot, soha ne kézzel.**
- A zúzógép munkasebességének megfelelően tájékozódjon, és ne terhelje túl a gépet.
- Csak annyi anyagot tegyen a töltőnyílásba, amennyi összezúzható, hogy ne tömítse el.
- Az eltömődés megelőzése érdekében a több napja tárolt száraz kerti hulladékot és a vékony gallyakat ágakkal felváltva aprítsa fel.
- Zúzás előtt válassza le a gyökereket az elakadt talajtól és a kövektől.
- A lágy hulladékok (pl. konyhai hulladék) összezúzását nem javasoljuk, hanem közvetlenül komposztálni.
- Az erősen elágazó, levelekkel rendelkező ágakat külön kell összetörni, és csak a befejezés után helyezzen a töltőnyílásba további zúzáshoz szükséges anyagot.
- Kerülje a nehéz anyagok vagy erős ágak folyamatos beszúrását. Ez a nyomógörgő eltömődéséhez vezethet.

- A szellőzőnyílásokat nem szabad letakarni.
- Az elektromos aprítógépet csak akkor kapcsolja ki az ágakon, ha az összes zúzott anyag összetört. Ellenkező esetben a kés eltömődhet a gép újraindításakor.

## KARBANTARTÁS

- Bármilyen ellenőrzés vagy karbantartás megkezdése előtt kapcsolja ki a gépet, és húzza ki a tápkábel csatlakozóját a hosszabbító kábelből vagy az elektromos aljzatból.
- Munka közben mindig tartsa tisztán a szellőzőnyílásokat.
- Rendszeresen tisztítsa meg a gépet, ezzel biztosíthatja a megfelelő működését és a készülék hosszú élettartamát.
- A munka befejezése után tisztítsa meg a gép belsejét. A belső fémrészeken lévő lerakódásokat kefével távolítsa el. Enyhén olajozza be a megtisztított nyomólapot és a zúzóhengert.
- Soha ne tisztítsa vagy permetezze a készüléket vízzel. Puha, nedves ruhával tisztítsa meg a motorburkolatot. Soha ne használjon tisztítószeret vagy oldószereket, például benzint, alkoholt, ammóniát stb.! Ezek az oldószerek károsíthatják a termék műanyag részeit. Végül óvatosan szárítsa meg a motorburkolatot.
- Időnként ellenőrizze az alváz rögzítőcsavarjainak meghúzását.
- Rendszeresen ellenőrizze készülékét, és ha azt tapasztalja, hogy egyes részei elhasználódtak vagy sérültek, saját biztonsága érdekében cserélje ki azokat. A gép kopott vagy sérült részeit csak hivatalos szervizben lehet cserélni, vagy az eladó gondoskodik a cseréről.
- Győződjön meg arról, hogy eredeti Warcraft alkatrészeket használ.
- Ha hosszabb ideig nem használja az elektromos ágtörőt, kezelje környezetbarát korróziógátló olajjal.
- Tárolja a gépet száraz helyen, gyermekektől elzárva.

### Blokkolás feloldása

- Lazítsa meg a csavart a készülék fedelén, és döntse előre a fedelet.
- Óvatosan távolítsa el a zúzott anyagot a készülék belsejéből és a zúzóhenger körül.
- Hajtsa vissza a készülék fedelét és húzza meg a csavart.

## A PROBLÉMÁK MEGOLDÁSA

- **FIGYELMESZTETÉS!** A gépben nagyobb beavatkozást igénylő üzemzavarokat önerőből nem lehet eltávolítani!
- Abban az esetben, ha az alábbiakban leírt eljárással nem tudja megszüntetni a hibát, forduljon egy hivatalos szervizközponthoz. A gépen végzett szakszerűtlen beavatkozás a gép károsodását vagy súlyos sérülést okozhat.

PROBLÉMA	PRAVDEPODOBNÁ PRÍČINA	RIEŠENIE
<b>A motor nem jár</b>	A gyűjtőkosár helytelenül van behelyezve.	Helyezze vissza a gyűjtőkosárt a gép alvázába, és nyomja felfelé a gyűjtőkosár biztonsági zárját.
	A BE/KI kapcsoló "OFF" állásban van	Fordítsa a főkapcsolót "ON" állásba
	Nincs feszültség a hálózatról	Ellenőrizze az elektromos aljzatot
	Sérült tápkábel	Ellenőrizze vagy cserélje ki a tápkábelt.
<b>A zúzott anyagot nem szívja be automatikusan a gép</b>	A zúzott anyag túl puha	Pálcával mozgassa az anyagot, vagy tegyen rá száraz gallyakat
	A zúzott anyag miatt a gép elakadt	Távolítsa el az eltömődést
<b>Elégtelen/csökkenő aprítási teljesítmény</b>	Nem megfelelően beállított nyomólap	Állítsa be a nyomólapot

<b>Szokatlan rezgések, zaj</b>	A zúzott anyag miatt a gép elakadt	Távolítsa el az eltömődést
	Nem megfelelően beállított nyomólap	Állítsa be a nyomólapot
	Sérült nyomóhenger.	Ellenőriztesse a gépet egy hivatalos szervizközpontban

### KÖRNYEZETVÉDELEM



Az áthúzott hulladékgyűjtő tartály szimbólum a termékeken vagy a kísérő dokumentumokban azt jelenti, hogy a használt elektromos és elektronikai termékeket nem szabad a normál kommunális hulladékhoz adni. A megfelelő ártalmatlanítás, hasznosítás és újrahasznosítás érdekében ezeket a termékeket szállítsa a kijelölt gyűjtőhelyekre, ahol ingyenesen átveszik azokat. Alternatív megoldásként egyes országokban visszaküldheti termékeit a helyi kiskereskedőnek, ha egyenértékű új terméket vásárol. A termék megfelelő ártalmatlanításával hozzájárul az értékes természeti erőforrások megőrzéséhez, és segít megelőzni a környezetre és az emberi egészségre gyakorolt lehetséges negatív hatásokat, amelyek a nem megfelelő hulladékkezelésből származhatnak. További részletekért forduljon a helyi hatósághoz vagy a legközelebbi gyűjtőhelyhez. Az ilyen típusú hulladékok szakszerűtlen ártalmatlanítása a nemzeti előírásoknak megfelelően bírságot vonhat maga után.

# WORCRAFT

GARDEN TOOLS

## Garancialevél/Warranty

Modellszám:	Eladás dátuma:	Eladó aláírása és pecsétje:

Ügyfél neve (cég neve):	Ügyfél címje (Cég címje):

<b>Az ügyfél az aláírásával megerősíti, hogy a készüléket bemutatták és elmagyarázták neki, hogy ismeri a gép üzemeltetésére és használatára vonatkozó utasításokat, valamint hogy a készülék teljesen volt neki kiadva.</b>	Ügyfél aláírása:

## Jegyzések a panszokról – jótálási javítások

A panasz elfogadásának dátuma:	A panasz befejezésének dátuma:	A panasz száma:	Aláírás az átvett jótálási javításról (Jegyzések a jogosulatlan panszról)	Serviztechnikus pecsétje:

### Jótállás feltételek

- A szállító biztosítja a termék jótállását amely szerepel a garancialevelen a feltétellel, hogy a használat és tárolás összhangban lesz a feltételekkel és normákkal, valamint a használati utasítással. A garanciaidő az értékesítés időpontjától kezdődik.  
A jótálási idő a töltőkre 12 hónap.
- A kiterjesztett garanciát 5 éves időszakra nyújtják a feltétellel, hogy a termék bevan írva a hoszab garancia termékek listájára, az utolsó használó a vevő, es nemlesz használva kereskedelmi célokra. A kiterjesztett jótállás rendszeres szervizellenőrzést igényel a szállító hivatalos szervizközpontjában.
- A garancia időtartama meghosszabbodik a termék garanciális idejével mikor a szervizközpontba volt javításba, és a jótállási lapon felvann jegyezve ez az idő. A jótállási igényt a fogyasztó igényelheti egy hivatalos szervizközpontban, a mellékelt "A" szervizközpont lista szerint. A "B" szervizközpontokba csak ojan termékeken végeznek javításokat amelyeket ott adtak ell. A szervizközpontok listáját rendszeresen frissítik a gyártók és az import oldalon: [www.strendpro.sk](http://www.strendpro.sk).
- A Szervizközpontnak a törvényi határidőn belül jótállási javítást kell biztosítania. A panaszkezelés törvényes határideje a panasz kézhezvételét követő napon kezdődik
- Az ingyenes garanciális javítás nem alkalmazható a termék helytelen használatából eredő hibákra, az üzemeltetési utasítás okal elentétben, a nem megfelelő kezelésének, a gép mechanikai károsodásra, az általános mechanikai károsodásra amely általános használatkor keletkezik, az üzemeltető helytelen használatára, természeti katasztrófaéknál, a termékkel való illetéktelen beavatkozásnál, a nem megfelelő pótalkatrészek használatánál a nem megfelelő tüzelőanyag használatnál és a látszólagos gépi túlterhelés következtében fellépő hibáknál a felső teljesítmény határ folyamatos túllépése miatt. Az üzemeltető által kezelhető, és a használati utasításban felsorolt tisztítási, karbantartási, gondoskodás és a beállítási munkák nem tartoznak a jótállás hatálya alá.
- Az alkatrészek kopásának elsősorban ojan alkatrészek kopása érhető mind: minden forgó és mozgó alkatrész, vágó rész és burkolat, kapcsok és ékek, fogaskerekek és ékszíjak, láncos fogaskerekek, súrlódás és tengelykapcsoló súrlódó felületek, gumiabroncs futófelületek és rutinszerű karbantartási alkatrészek, mint például: , hidraulikus és olajsűrűk, gyújtógyertyák, olaj- és hűtőfolyadék-kazetták
- A kiterjesztett garanciából kivannak hagyva olyan gépek és berendezések mentesített részeit, amelyeknél az adott gyártó rövidebb garanciát nyújt, mint maga a termék gyártója. Ez a kategória magában foglalja: akkumulátorok, izzók és hasonlók
- A garancia alá tartozó igények igénybevételéhez való jog a termék tulajdonosa, feltéve hogy ezt legkésőbb a jótállási időszak utolsó napján teszi meg.
- A követelések feldolgozása a Polgári Törvénykönyv és a Fogyasztóvédelmi Törvény vonatkozó rendelkezéseinek megfelelően történik.
- A meghosszabbított 5 éves garanciális feltételeknek megfelelő szervizellenőrzést csak rendszeres időközönként, a szállító hivatalos szervizközpontjában lehet elvégezni, és az egyes vizsgálatok közötti időszak nem haladhatja meg a 12 hónapot. Az első szervizvizsgálatot legkésőbb a termék értékesítésének napjától számított 12 hónapon belül kell elvégezni. A szervizvizsgálatokat a naptári év utolsó három és első két hónapjában szervizközpontok végzik. Minden szervizvizsgálatot fel kell jegyezni a jótállási jegyen a szervizközpont ellenőrzésének, aláírásának és bélyegzőjének dátumával. A szervizvizsgálat a gyártó által ajánlott gépellőrzést, a patronok és szűrők cseréjét, a kopott és sérült alkatrészek cseréjét, amelyek a más alkatrészek károsodását, kopását és a gép beállítását érinthetik. A szolgáltatási ellenőrzést és a felhasznált anyagot egy érvényes kiszolgálóközponti árlista szerint kell kiszámítani.

A panasz benyújtásakor a panaszolt köteles benyújtani egy tiszta és teljes terméket, a vásárlás igazolását, vagy egy kitöltött és megerősített garanciajegyet a panaszra. A kiterjesztett garancia esetén a szervizvizsgálatok és az egyes tőrak adózási dokumentumait rögzítik.  
Ha a garanciális kártyán a meghosszabbított garanciális feltételek egyikének sem felel meg, a termék 2 év garanciát vállal.

**A JÓTÁLLÁSON BELÜLI ÉS JÓTÁLLÁSON KÍVÜLI SZERVIZT A GYÁRTÓ FELHATALMAZOTT KÉPVISELŐJE VÉGZI**

A gyártó felhatalmazott képviselője: Slovakia Trend Export-Import s.r.o., Michalovská 87/1414, 073 01 Sobrance

Fax: (056) 652-2329 Tel: 0915 392 687 E-mail: [servis@slovakia-trend.sk](mailto:servis@slovakia-trend.sk)



**Tocător**

**UTILIZARE**

**Pericol!** Acest produs este destinat exclusiv:

- pentru tăierea deșeurilor lemnoase sau fibroase din grădină, cum ar fi crengi de gard viu și de copac, ramuri, scoarță și muguri de conifere.
- numai pentru uz privat
- în conformitate cu descrierile corespunzătoare și cu instrucțiunile de siguranță din aceste instrucțiuni de utilizare.

Orice altă utilizare nu este conformă cu destinația.

Dacă observați orice deteriorare în timpul transportului sau despachetării, anunțați imediat furnizorul. **NU-L PUNEȚI ÎN**

**FUNCȚIUNE.**

**SPECIFICAȚII TEHNICE**

Tip / model: WPSH203 (GY6610)		Colectarea volumului de captură	60L
Tensiune	230V~ 50Hz	Greutate netă	19.4 kgs
Putere	S1:2800W, S6 25%: 2000W	Nivelul presiunii sonore	LpA:79.1dB (A), K=3 dB (A)
Viteza de rotație fără sarcină	60rpm	Nivelul de putere acustică	LwA: 91.7 dB (A), , K=2.67 dB (A)
Clasa de protecție	II	Nivelul de putere acustică garantat	94 dB (A)
Nivelul IP	IPX4		
Grosimea ramurilor	Φ 44mm		

**INFORMAȚII PRIVIND ZGOMOTUL/VIBRAȚIILE**

Nivelul de vibrații indicat în această fișă de informații a fost măsurat în conformitate cu un test standardizat prezentat în EN 62841 și poate fi utilizat pentru a compara un instrument cu altul. Acesta poate fi utilizat pentru o evaluare preliminară a expunerii.

Nivelul declarat al emisiilor de vibrații reprezintă principalele aplicații ale sculei. Cu toate acestea, în cazul în care scula este utilizată pentru diferite aplicații, cu diferite accesorii sau scule de inserție sau este prost întreținută, emisiile de vibrații pot fi diferite. Acest lucru poate crește semnificativ nivelul de expunere pe întreaga perioadă de lucru.

O estimare a nivelului de expunere la vibrații ar trebui să ia în considerare, de asemenea, momentele în care unealta este oprită sau în care este în funcțiune, dar nu își desfășoară efectiv activitatea. Acest lucru poate reduce semnificativ nivelul de expunere pe întreaga perioadă de lucru. Identificați măsuri de siguranță suplimentare pentru a proteja operatorul de efectele vibrațiilor, cum ar fi: întreținerea sculei și a accesoriilor, menținerea mâinilor calde, organizarea modelelor de lucru.

**EXPLICAREA SIMBOLURILOR**

	<i>Citiți manualul de utilizare înainte de a utiliza aparatul.</i>		<b>Avertisment! Pericol!</b>
	<i>Ori de câte ori se utilizează mașina, trebuie purtați ochelari de protecție pentru a vă proteja împotriva obiectelor care zboară. La fel ca și protecțiile pentru urechi, cum ar fi o cască izolată fonic. Pentru a proteja auzul operatorului, în cazul în care operatorul lucrează într-o zonă în care există riscul de cădere a obiectelor, trebuie să fie purtată și o cască de protecție.</i>		<b>Atenție! Pot să sară obiecte</b>
	<i>Purtați mănuși pentru a vă proteja mâinile</i>		<b>Țineți mâinile și picioarele departe de deschideri în timpul funcționării mașinii.</b>
	<i>Țineți spectatorii la distanță.</i>		<b>Pericol - lame rotative</b>
	<i>Nu expuneți la ploaie.</i>		<b>Nu călcați pe rezervorul de recuperare.</b>



**Așteptați încetarea totală a tuturor elementelor uneltei de grădină înainte de a le atinge.**



**Nivelul de putere acustică garantat recomandat LwA=94 dB(A)**

## ELEMENTELE PRODUSULUI (vezi fig.1)

1	Tanc de alimentare	8	Butonul de reglare a contraplacii
2	Mâner	9	Întreprupător de siguranță
3	Cablu de alimentare	10	Comutator pornit/oprit
4	Buton de blocare	11	Comutator înainte / înapoi
5	Picior de sprijin	12	Material băț de împingere
6	roată	13	Carcasa din spate
7	Capac de roată	14	Cuția de colectare

## SIGURANȚĂ

### Electrical Safety

**⚠ WARNING** Nerespectarea avertismentelor și instrucțiunilor poate duce la electrocutare, incendiu și/sau vătămări grave.

- Nu folosiți mașina în atmosfere explozive, cum ar fi în prezența unor lichide, gaze sau praf inflamabile. Mașina creează scântei care pot aprinde praful de fum.

- Ștecherul mașinii trebuie să se potrivească cu priza. Nu modificați niciodată fișa în niciun fel. Nu utilizați nicio fișă adaptoare cu unelte electrice cu împământare (cu împământare). Ștecherii nemodificați și prizele potrivite vor reduce riscul de electrocutare.

- Nu expuneți mașina la ploaie sau la condiții umede. Apa care intră într-o unealtă electrică va crește riscul de electrocutare.

- Nu abuzați de cablu. Nu folosiți niciodată cablul pentru a transporta, trage sau scoate din priză aparatul. Țineți cablul departe de căldură, ulei, margini ascuțite sau piese în mișcare. Cablurile deteriorate sau încurcate cresc riscul de electrocutare.

- Atunci când folosiți un aparat în aer liber, utilizați un prelungitor adecvat pentru utilizare în aer liber. Utilizarea unui cablu adecvat pentru utilizare în exterior reduce riscul de electrocutare.

- Păstrați întotdeauna alimentarea în mișcare la o distanță corespunzătoare față de piesele rotative și vârfuri de tensiune.

- Opriti mașina și deconectați alimentarea cu energie electrică prin scoaterea fișei din priză de rețea. În cazul mașinilor alimentate cu baterii, scoateți bateria. Îndepărtați dispozitivul de interblocare, dacă este instalat.

- de fiecare dată când utilizatorul părăsește

- de fiecare dată când utilizatorul părăsește aparatul,

- înainte de deblocare sau deblocare

- înainte de a verifica, de a curăța sau de a lucra la mașină.

- după ce a trecut peste un corp străin, astfel încât mașina să poată fi verificată.

- dacă mașina începe să vibreze excesiv, trebuie să o inspectați imediat, să găsiți daunele, să înlocuiți sau să reparați toate piesele deteriorate, să verificați dacă toate piesele libere sunt strânse.

- Nu utilizați aparatul dacă întreprupătorul nu îl pornește și nu îl oprește. Orice mașină care nu poate fi controlată cu ajutorul comutatorului este periculoasă și trebuie reparată.

### ⚠ WARNING

- Deconectați ștecherul de la sursa de alimentare, dacă este detașabil, de la mașină înainte de a face orice reglaje, de a schimba accesorii sau de a o depozita. Astfel de măsuri de prevenire a saturării reduc riscul de a porni accidental scula electrică.

### Conexiune electrică și cablu de prelungire

- Nu folosiți niciodată uneltele electrice la altă tensiune decât cea nominală. O altă tensiune sau

frecvență de rețea va provoca deteriorarea mașinii.

- Circuitul utilizat pentru conectarea sculei electrice trebuie să fie protejat corect cu siguranțe. Utilizarea siguranței corecte reduce riscul de șoc electric

- Când folosiți o unealtă electrică în aer liber, utilizați un prelungitor adecvat pentru utilizare în exterior. Utilizarea unui cablu adecvat pentru utilizare în exterior reduce riscul de electrocutare.

- Dacă este inevitabilă utilizarea unei scule electrice într-o locație umedă, utilizați o sursă de alimentare protejată de un dispozitiv de curent rezidual (RcD). Utilizarea unui RCD reduce riscul de electrocutare.

- Înainte de utilizare, verificați vizual sursa de alimentare și cablul de prelungire pentru a vedea dacă prezintă semne de deteriorare sau de îmbătrânire. Dacă cablul este deteriorat în timpul utilizării, deconectați-l imediat de la sursa de alimentare. **NU ATINGEȚI NICIODATĂ SURSA DE ALIMENTARE ÎNAINTE DE A DECONECTA SURSA DE ALIMENTARE.** Nu utilizați niciodată aparatul dacă alimentarea este deteriorată.

- Folosiți întotdeauna un cablu prelungitor cu izolație dublă și cu parametri corespunzători consumului de energie al mașinii. Secțiunea transversală minimă a cablului trebuie să fie determinată în funcție de datele privind consumul de curent sau de putere de pe fișa/eticheta mașinii. Trebuie să se țină cont nu numai de sarcină, ci și de lungimea cablului prelungitor și de tipul de protecție. Capacitatea maximă de încărcare corectă a unui cablu prelungitor trebuie să fie întotdeauna indicată pe eticheta acestuia.

- Cablul de prelungire trebuie să aibă o izolație a mantalei cel puțin echivalentă cu cea a carcasei

- izolație din cauciuc: Cabluri obișnuite, flexibile, cu izolație de cauciuc (denumire HO5RR-F).

- Izolație PVC: Cabluri obișnuite, flexibile, cu izolație din PVC (marcaj HO5VV-F).

- Se recomandă să folosiți extensia într-o culoare îndrăznească. Un cablu foarte vizibil reduce posibilitatea de deteriorare accidentală a cablului și riscul de electrocutare.

- Atenție la amplasarea cablului de alimentare și a cablului prelungitor. Amplasați cablul astfel încât să nu interfereze cu munca și să nu poată fi deteriorat. Reduce posibilitatea deteriorării accidentale a cablului și riscul de șoc electric.

## ASAMBLARE

### ASAMBLAREA TOCĂTORULUI

1.Întoarceți mașina de tocat în jos și pivotați picioarele în sus, spre dreapta. (Fig. 2)

2.Plasați axa de roată (A) furnizată prin deschiderile respective. (Fig. 2)

3.Puneți șaița (B) și manșonul (C) furnizate pe axa roții. (Fig. 3)

4.Vă rugăm să fixați roțile (D) și să instalați piulița cu strângere manuală (E). (Fig. 3)

5.Folosind cheia hexagonală furnizată (F) pentru a fixa

acul roții și, în același timp, blocați ferm piulița cu ajutorul cheii (G). (Fig. 5)

6. În cele din urmă, plesniți capacul roții (H) în centrul roții. (Fig. 6)

**ATENȚIE :** Aveți grijă la așezarea unității pe roți, deoarece unitatea are o distribuție inegală a greutății atunci când este înclinată și în timpul transportului pe roți.

## OPERATION

### PENTRU PORNIRE ȘI / SAU OPRIRE (Fig. 8)

1. Apăsăți comutatorul de mers înainte/înapoi (A) în poziția "+" 
2. Apăsăți comutatorul de pornire/oprire (B) în poziția ON (I) pentru a porni motorul.
3. Apăsăți comutatorul de pornire/oprire (B) în poziția OFF (O) pentru a opri motorul.

### ATENȚIE

**Deteriorarea mașinii din cauza funcționării necorespunzătoare.**

**Manipularea incorectă poate duce la deteriorarea mașinii.**

**Alimentați materialele care urmează să fie mărunțite numai după ce mașina a fost pornită. Nu alimentați materialele care urmează să fie mărunțite după ce mașina a fost oprită.**

#### NOTĂ:

Mașina este echipată cu un întrerupător de siguranță pentru a preveni pornirea accidentală a acesteia după o pană de curent.

### REGLAREA DIRECȚIEI DE ROTAȚIE

Înainte de a schimba sensul de rotație, opriți întotdeauna mașina și așteptați până când rola de zdrobire se oprește complet.



"Poziția "Indraft": Așezați comutatorul de direcție de rotație vezi nr. (fig. 2) în (fig. 1) în poziția "indraft" (funcționare continuă): materialul este tras și mărunțit.



"Reverse "poziție:

Așezați comutatorul de direcție de rotație vezi nr. (fig. 2) în (fig. 1) în poziția "inversă" (taoperare): materialul mărunțit blocat va fi eliberat

### EVACUAREA SACULUI DE RESTURI

Goliți sacul de resturi la timp. Țineți cont de faptul că sacul de resturi de sub canalul de evacuare se umple neuniform!

1. Opriți mașina.
2. Deblocați sacul de resturi cu întrerupătorul de siguranță vezi (nr. 4 din fig. 1) în poziția "OFF".
3. Scoateți sacul de resturi din șasiu și goliți-l.
4. Înainte de a glisa sacul de resturi înapoi pe șasiu, asigurați-vă că

## ÎNȚREȚINERE



### Pericol!

Nu pulverizați niciodată produsul cu apă și nu îl expuneți la apă.

#### Curățare

- Curățați cu grijă aparatul după fiecare utilizare.
- Asigurați-vă că mânerul nu sunt niciodată murdare de ulei sau de grăsime. În caz de murdărie, curățați mânerul cu o cârpă umedă înmuiată în apă cu săpun.
- Nu utilizați niciodată detergenți sau solvenți agresivi pentru curățare. Aceștia ar putea provoca deteriorarea ireparabilă a aparatului. Piese din plastic ar putea fi corodate de substanțele chimice.
- Ștergeți aparatul cu o cârpă sau o perie ușor umedă.
- Curățați capacul mașinii, în special gurile de aerisire.
- Partea activă a aparatului trebuie curățată și uscată complet după fiecare utilizare. Lubrifiați piesele metalice cu ulei de conservare adecvat sau cu unsoare lubrifiantă pentru a le

### INSTALAȚI CUTIA DE COLECTARE

1. Apăsăți în jos butonul de blocare (A) și apoi introduceți cutia de colectare în partea inferioară a trenului de rulare. (Fig.7)

2. Apăsăți butonul de blocare în sus.

nu există așchii de lemn în jurul comutatorului de siguranță.

5. Glisați sacul de resturi pe șasiu și puneți comutatorul de siguranță înapoi în poziția "ON".

### PROTECȚIE LA SUPRASARCINĂ

Mașina este echipată cu o siguranță care oprește mașina atunci când suprasolicită motorul (de exemplu, atunci când cilindrul este blocat de crengi prea groase).

Pentru a-l porni din nou:

- Lăsați motorul să se răcească.
- Apăsăți butonul de siguranță
- Porniți din nou aparatul.

În cazul unei pene de curent, aparatul nu pornește atunci când este reconectat la curent electric

### ELIBERAREA MATERIALULUI BLOCAT

- Rotați comutatorul de direcție de rotație în poziția "Reverse" (Invers). După apăsarea butonului "Start", cilindrul lamei se rotește în sens invers pentru a elibera materialul blocat.

- După ce ați eliberat materialul, setați comutatorul de direcție de rotație în poziția "Pull in". Puteți continua lucrul după ce apăsați butonul "Start".

Reglați distanța dintre placa de presiune și cilindrul lamei în cazul în care mașina este blocată în mod repetat de materialul zdrobit.

### PLACĂ DE PRESARE

Este o placă prin care materialul este presat pe rola de concasare și, prin urmare, reglarea corectă a acesteia este foarte importantă pentru buna funcționare a concasorului. Mulți utilizatori vizitează inutil service-ul doar din cauza unei plăci de presiune prost reglate, crezând că mașina nu funcționează bine.

Placa de presiune trebuie să fie verificată corect înainte de prima pornire și dacă rezultatul zdrobirii nu este satisfăcător. Rularea unei mașini noi poate necesita ajustarea plăcii de presiune la intervale de timp mai scurte.

proteja împotriva coroziunii. (Eventualele deteriorări ale pieselor din cauza coroziunii nu pot fi considerate ca fiind un defect de fabricație sau de material).

### Deblocarea materialului înfundat

- Deșurubați complet butonul de fixare și scoateți capacul.
- Curățați zona lamei și jghebul de descărcare. Dacă resturile sunt compactate în zona lamei, îndepărtați-le cu un instrument din lemn sau plastic.
- Montați capacul la loc și strângeți butonul de fixare.

### Depozitare

Depozitați aparatul în afara razei de acțiune a copiilor.

Lăsați aparatul să se răcească înainte de depozitare.

Nu depozitați aparatul o perioadă lungă de timp în lumina directă a soarelui.

Înlocuiți piesele uzate sau deteriorate pentru siguranță.

Depozitați aparatul într-un loc curat, uscat, întunecat și ferit de îngheț, protejat de praf și ferit de accesul copiilor. Temperatura ideală de depozitare este cuprinsă între 5 și 30°C.

Acoperiți unitatea cu o husă de protecție adecvată care să nu rețină umezeala. Nu folosiți folii de plastic ca protecție împotriva prafului. Un capac neporos va reține umezeala în jurul aparatului, promovând rugina și coroziunea.

Dacă este posibil, depozitați aparatul în ambalajul său original.

### Transport

Opriiți motorul. Scoateți bateria. Când transportați aparatul, aveți grijă să nu-l scăpați sau să nu-l șocați în vreun fel. Pentru transport, aparatul trebuie fixat împotriva alunecării și răsturnării. Nu așezați obiecte pe mașină.

### PROTECȚIA MEDIULUI



Pentru a preveni deteriorarea aparatului în timpul transportului, acesta este livrat într-un ambalaj robust. Majoritatea materialelor de ambalare pot fi reciclate. Duceți aceste materiale la locurile de reciclare corespunzătoare. Duceți aparatele nedorite la dealerul local. Aici vor fi eliminate într-un mod sigur din punct de vedere ecologic.

■ Aparatele electrice aruncate sunt reciclabile și nu trebuie aruncate la gunoiul menajer! Vă rugăm să ne sprijiniți în mod activ în conservarea resurselor și protejarea mediului înconjurător prin returnarea acestui aparat la centrele de colectare (dacă sunt disponibile).

WORCRAFT

# Vedere detaliată pentru WPSH203

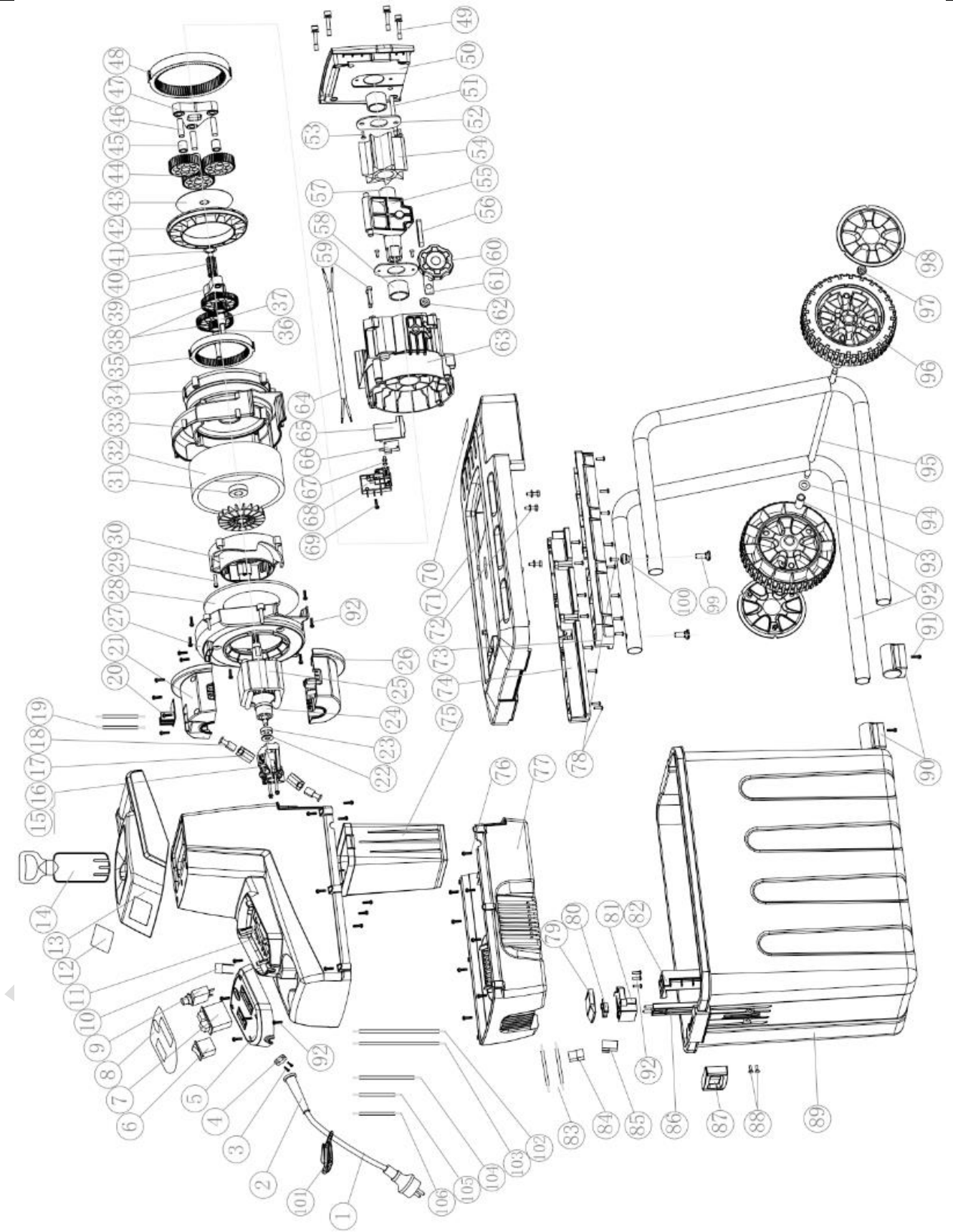

## Piese de schimb pentru WPSH203

Piesa nr.	Denumirea piesei	Cantitate	Piesa nr.	Denumirea piesei	Cantitate
1	Cablu	1	54	Plita	1
2	Teaca de cablu	1	55	Set piesă completă	1
3	Șurub	2	56	Cheie plată	1
4	Teaca de cablu	1	57	Arbore de tăiere	1
5	Panou de comutare	1	58	Manșonul arborelui de tăiere	2
6	Comutator basculant	1	59	Piuliță hexagonală internă	4
7	Comutator cu magnet	1	60	Buton de reglare	1
8	Eticheta comutatorului	1	61	Șurub de reglare piuliță piuliță deflector	1
9	Dispozitiv de protecție la supracurent	1	62	Piuliță de blocare	1
10	Condensator	1	63	Suport pentru cuțite	1
11	Capacul superior	1	64	Linie de conexiune	1
12	Eticheta principală	1	65	Capacul cutiei de comutare	1
13	Buncăr de alimentare	1	66	Microcomutator	1
14	Stâlp	1	67	Ac de ridicare a comutatorului	1
15	Șurub	2	68	Cutie de microcomutator	1
16	Suport de perie de carbon	1	69	Șurub	1
17	Set de perii de carbon	2	70	Pancartă de avertizare	1
18	Perie de carbon	2	71	Baza motorului	1
19	Linie de conexiune	2	72	Șurub hexagonal	3
20	PCB	1	73	Suportul tubului drept	1
21	Capacul superior al motorului	1	74	Suportul tubului stâng	
22	Garnitura de tip val	1	75	Canistră de materie primă	1
23	Rulment	1	76	Șurub	14
24	Rotor	1	77	Capacul inferior	1
25	Stator	1	78	Șurub	18
26	Capacul inferior al motorului	1	79	Capacul soclului cu baionetă	1
27	Director aerian	1	80	Șrapnel	2
28	Covor de burete	1	81	Soclu cu baionetă	1
29	Piuliță hexagonală internă	4	82	Cutie cu soclu cu baionetă	1
30	Stoc de motor	1	83	Linie de conexiune	2
31	Rulment	1	84	Manșon terminal de sex masculin cu o singură gaură	2
32	Capac de burete	1	85	Manșon terminal cu o singură gaură	2
33	Capac de ventilație	1	86	Conexiune-peg	1
34	Cutie de viteze	1	87	Blocuri de comutare	1
35	Inel de angrenaj mic	1	88	Piuliță hexagonală	2
36	Nivel 1 rola de pin	2	89	Colecție	1
37	Manșon de osie de nivel 1	2	90	Mat	2
38	Angrenaj planetar de nivel 1	2	91	Șurub	19
39	Transportator planetar de nivel 1	1	92	Tub de susținere	2
40	Echipament de soare de nivel 2	1	93	Manșon de osie	2
41	Inel de salt	2	94	Garnitură de etanșare	2
42	Bucșă distanțieră	1	95	Axă	1
43	Garnitură metalică canelată	1	96	Roată	2
44	Angrenaj planetar de nivel 2	3	97	Piulițe antiderapante	2
45	Manșon de osie de nivel 2	3	98	Capacul roții	2
46	Nivel 2 pin roll	3	99	Rolă de plastic cu ace	2
47	Transportator planetar de	1	100	Șef de pin	2

	nivel 2					
48	Inel mare de angrenaj	1		101	Cablu catarama catarama agățat	1
49	Piuliță hexagonală internă	4		102	Linie de conexiune	1
50	Carcasă frontală	1		103	Linie de conexiune	1
51	Știft de oprire	1		104	Linie de conexiune	1
52	Placă de capăt	2		105	Linie de conexiune	1
53	Piuliță hexagonală	4		106	Linie de conexiune	1

WORCRAFT

# WORCRAFT

GARDEN TOOLS

## Lista de garanție / Warranty

Numărul de fabricație:	Data vânzării:	Semnătura și ștampila vânzătorului:

Numele clientului (denumirea firmei):	Adresa clientului (sediul firmei):

<b>Clientul prin semnătura sa confirmă, că instalația i-a fost prezentată și explicată, că a fost încunoștințat cu modul de folosire, punerea în funcțiune a mașinii și utilizare, și că instalația i-a fost eliberată (predată) completă.</b>	Semnătura clientului:



## Note despre reparații – reparații de garanție

Data primirii reclamației:	Data de sfârșit al reclamației:	Numărul de evidență a reclamației:	Semnătura de reparație garantată (nota despre reparația nexecutată)	Ștampila tehnicianului serviciului:

### Condițiile de garanție

1. Furnizorul oferă pentru acest produs perioada de garanție menționată în această listă de garanție cu respectarea condițiilor modului de utilizare și depozitare a produsului, corespunzător cu condițiile și normele în vigoare, în sensul indicațiilor de utilizare. Perioada de garanție începe la data vânzării produsului. Garanția pentru baterii este de 12 luni.
2. Perioada de garanție prelungită de 5 ani se acordă clienților pentru produsul trecut în tabelul produselor cu garanția prezentată. Ultimul client este consumatorul, în condițiile că produsul nu va fi folosit ca obiect de comerț. Perioada prelungită este condiționată de control reglementar la centre de servicii autorizate ale furnizorului.
3. Perioada de garanție se prelungeste cu timpul cât a fost produsul în reparații de garanție. Această condiție este consemnată și în tabelul de reparații garantate. Beneficiarul poate revendica dreptul la asigurarea reparației la unul din centre de servis autorizat conform tabelului anexă „A” – centre de serviciu. Centre de serviciu „B” execută reparații de garanție numai la produsele, care au fost vândute la centrele lor de desfacere. Tabelul centrelor de serviciu este actualizat regulat la vânzători, cât și pe siteul de import: [www.strendpro.sk](http://www.strendpro.sk).
4. Centrul de servicii este obligat să asigure reparația în termen stabilit de lege. Termenul stabilit de lege pentru rezolvarea reclamației începe cu ziua următoare după data de primire a reclamației de centru de servicii.
5. Reparația garantată fără plată poate nu fi revendicată când este vorba despre defecțiuni care au fost produse de folosirea produsului contrar prevederilor din indicațiile de utilizare, manipulare necorespunzătoare, defectarea mecanică curentă, uzura produsă de funcționarea mașinii, din vina deservirii, dezastru nestăvilit, intervenție neîndreptătită în produs, defecțiuni pricinuite de folosirea pieselor necorespunzătoare, carburanților necorespunzători și supraîncărcarea mașinii ca urmare a depășirii continue a limitei superioare de randament. Lucrările de curățire, întreținere curentă, repararea sau reglarea instalației, care poate executată de deservirea și sunt cuprinse în indicații de utilizare, nu fac parte din prevederile garanției.
6. Drept uzura curentă a pieselor se consideră uzura principală: a tuturor pieselor rotative și în mișcare, părților de tăiere și capacelor, șuruburilor tăietoare și pironului, curelelor de transmisie, transmisie în lanț, suprafeței de frecare a frânelor și ambreaj, dezenul anvelopelor și piesele de întreținere curentă cum sunt: filtre de aer, hidraulice și de ulei, lumânări de aprindere, rezervoare de ulei și de răcire.
7. Din garanția prelungită sunt scoase părțile mașinilor și instalației pentru care producătorul concret al acestor piese acordă garanția mai scurtă decât furnizorul pentru fiecare product în care sunt montate. Din această categorie fac parte: acumulatele, becurile și etc.
8. Dreptul de aplicare a revendicării rezultat din garanție are proprietarul produsului, dacă face acest lucru cel târziu în ultima zi a perioadei de garanție.
9. La rezolvarea reclamațiilor se procedează conform prevederilor corespunzătoare ale Codului comercial și Legii de protecție a consumatorului.
10. Controlul de servicii, care constituie condiția garanției prelungite de 5 ani poate fi efectuat numai în centrul de servicii autorizat al furnizorului, în intervale regulate; perioada între două controale nu poate depăși 12 luni. Primul control de servicii trebuie făcut cel târziu 12 luni de la data vânzării produsului. Controlul serviciilor efectuează centrele de servicii în perioada ultimelor trei luni și primelor două luni anului calendaristic. Fiecare control de servicii trebuie înregistrat în această listă de garanție cu introducerea datei controlului, semnătura și ștampila serviciului de control. Prin controlul serviciilor se înțelege controlul mașinii, înlocuirea materialului de umplură și filtrelor conform recomandării producătorului, înlocuire pieselor uzate și defecte, cât și reglarea proprie a mașinii. Randamentul controlului de servicii și materialul folosit se stabilește conform tarifului valabil al centrului de servicii.

La aplicarea reclamației reclamantul este obligat să preîntepe lângă reclamație produsul complet și curat, documentul de cumpărare sau lista de garanție completată și confirmată. În cazul garanției prelungite înregistrări ale controlului de servicii și documentele de impoyit pentru fiecare control. În cazul neîndeplinirii a vreunei condiții garanției prelungite cuprinse în această listă de garanție, se acorda pentru produs perioada de garanție de 2 ani.

**SERVICE ÎN GARANȚIE ȘI POSTGARANȚIE ESTE EFECTUAT DE CĂTRE REPREZENTANTUL AUTORIZAT AL PRODUCĂTORULUI**

Reprezentantul împuternicit al producătorului: Slovakia Trend Export-Import s.r.o., Michalovská 87/1414, 073 01 Sobrance

Fax: (056) 652-2329 Tel: 0915 392 687 E-mail: [servis@slovakia-trend.sk](mailto:servis@slovakia-trend.sk)

GB

**English****Electric Shredder****INTENDED USE**

**Danger!** This product is exclusively intended for the use:

- chopping ligneous or fibrous waste from the garden, such as hedgerow and treechippings, branches, bark and shoots of conifers.

- for private use only

- according to the corresponding descriptions and safety instructions in these operating instructions

Any other use is not as intended.

If you notice any damage during transport or unpacking, notify your supplier immediately. **DO NOT PUT INTO OPERATION.**

**TECHNICAL SPECIFICATIONS**

Type / model: WPSH203 (GY6610)	Collecting catcher volume	60L	
Voltage	230V~ 50Hz	Net weight	19.4 kgs
Power	S1:2800W, S6 25%: 2000W	Sound pressure level	LpA:79.1dB (A),K=3 dB (A)
No-load rotation speed	60rpm	Sound power level	LwA: 91.7 dB (A), , K=2.67 dB (A)
Protection class	II	Sound power level guaranteed	94 dB (A)
IP level	IPX4		
Thickness of branches	Φ44mm		













**NOISE/VIBRATION INFORMATION**

The vibration level given in this information sheet has been measured in accordance with a standardised test given in EN 62841 and may be used to compare one tool with another. It may be used for a preliminary assessment of exposure.

The declared vibration emission level represents the main applications of the tool. However, if the tool is used for different applications, with different accessories or insertion tools or is poorly maintained, the vibration emission may differ. This may significantly increase the exposure level over the total working period.

An estimation of the level of exposure to vibration should also take into account the times when the tool is switched off or when it is running but not actually doing the job. This may significantly reduce the exposure level over the total working period. Identify additional safety measures to protect the operator from the effects of vibration such as: maintain the tool and the accessories, keep the hands warm, organisation of work patterns.

**EXPLANATION OF SYMBOLS**

	<i>Read the user manual before using the machine.</i>		<b>Warning ! Danger</b>
	<i>Whenever the machine is in use, safety goggles must be worn to safeguard against flying object. As must ear protectors, such as a soundproof helmet. In order to protect the operator's hearing. If the operator is working in an area where there is a risk of falling objects, a safety helmet must also be worn.</i>	 	<b>Warning ! Flyubg objects</b>  <i>Always switch off the shredder, disconnect the plug and wait until the cutting disc stops before.</i>
	<i>Wear gloves to protect your hands</i>		<b>Keep hands and feet out of openings while machine is running</b>
	<i>Keep bystanders away</i>		<b>Danger-rotating blades</b>
	<i>Do not expose to rain</i>		<b>Do not step on the recovery tank.</b>
	<i>Wait for the total cessation of all elements of the garden tool before touching them.</i>		<b>The recommend guarantee sound power level LwA=94 dB(A)</b>

**PRODUCT ELEMENTS (see fig.1)**

1	Feeding hopper	8	Counterplate adjusting knob
---	----------------	---	-----------------------------

2	Handle	9	Safety switch
3	Power cord	10	On/off switch
4	Lock button	11	Forward / reverse switch
5	Support foot	12	Material push stick
6	wheel	13	Back cover
7	Wheel cover	14	Collection box

## SAFETY

### Electrical Safety

**⚠ WARNING** Failure to follow the warnings and instructions may result in electric shock, fire and/or serious injury.

- Do not operate machine in explosive atmospheres, such as in the presence of flammable liquids, gases or dust. Machine create sparks which may ignite the dust of fumes.
- Machine plugs must match the outlet. Never modify the plug in any way. Do not use any adapter plugs with earthed (grounded) power tools. Unmodified plugs and matching outlets will reduce risk of electric shock.
- Do not expose machine to rain or wet conditions. Water entering a power tool will increase the risk of electric shock.
- Do not abuse the cord. Never use the cord for carrying, pulling or unplugging the machine. Keep cord away from heat, oil, sharp edges or moving parts. Damaged or entangled cords increase the risk of electric shock.
- When operating a machine outdoors, use an extension cord suitable for outdoor use. Use of a cord suitable for outdoor use reduces the risk of electric shock.
- Always keep the moving supply at an appropriate distance from rotating parts and spikes
- Stop the machine and disconnect the power supply by removing the plug from the mains socket. For battery-powered machines, remove the battery. Remove interlock device if installed.
  - whenever the user leaves the
  - whenever the user leaves the machine,
  - before unblocking or unclogging
  - before checking, cleaning or working on the machine.
  - after running over a foreign object so that the machine can be checked.
  - if the machine starts vibrating excessively, you should inspect it immediately, find the damage, replace or repair all damaged parts, check that all loose parts are tight.
- Do not use the machine if the switch does not turn it on and off. Any machine that cannot be controlled with the switch is dangerous and must be repaired.

**⚠ WARNING**

- Disconnect the plug from the power source, if detachable, from the machine before making any adjustments, changing accessories, or storing. Such preventive safety measures reduce the risk of starting the power tool accidentally.

### Electrical connection and extension lead

- Never use power tools at voltage other than the

rated voltage. Other mains voltage or frequency will cause damage to the machine.

- The circuit used to connect the power tool must be fused correctly. Using the correct fuse reduces the risk of electric shock
- When operating a power tool outdoors, use an extension cord suitable for outdoor use. Use of a cord suitable for outdoor use reduces the risk of electric shock.
- If operating a power tool in a damp location is unavoidable, use a residual current device (RcD) protected supply. Use of an RCD reduces the risk of electric shock.
- Visually check the power supply and extension cable for signs of damage or ageing prior to use. If the cable is damaged during use, disconnect the cable from the power supply immediately. **NEVER TOUCH THE POWER SUPPLY BEFORE DISCONNECTING THE POWER SUPPLY.** Never use the machine if the supply is damaged.
- Always use an extension cable with double insulation and parameters corresponding to the machine's power consumption. The minimum cross-section of the cable must be determined according to the current or power consumption data on the plug/label of the machine. Not only the load, but also the extension cable length and type of protection must be taken into account. The correct maximum load capacity of an extension cable must always be indicated on its label.
- The extension lead must have sheath insulation at least equivalent to the case
  - rubber insulation: Ordinary, flexible cables with rubber insulation (designation HO5RR-F)
  - PVC insulation: Ordinary, flexible cables with PVC insulation (marking HO5VV-F)
- It is advisable to use the extension in a bold colour. A highly visible cable reduces the possibility of accidental damage to the cable and the risk of electric shock.
- Pay attention to the location of the supply and extension cable. Place the cable so that it does not interfere with work and that it cannot be damaged. Reduces the possibility of accidental damage to the cable and the risk of electric shock.

## ASSEMBLY

### ASSEMBLY OF THE SHREDDER

1. Turn the shredder upside down and pivot the legs up ward. (Fig. 2)
2. Place the supplied wheel axle (A) through the respective openings. (Fig. 2)
3. Put the supplied washer (B) and sleeve (C) onto the wheel axle. (Fig. 3)
4. Place the wheels (D) and install nut hand tight (E). (Fig. 3)
5. Using the supplied hex wrench (F) to fix the wheel axle and at the same time firmly lock the nut by using the wrench (G). (Fig. 5)
6. Finally, place the wheel cover (H) in the center of the



wheel. (Fig. 6)

**ATTENTION : Take care when tiling the unit onto its wheels as the unit has an uneven weight distribution when tilted and during wheeled transportation.**

### INSTALL COLLECTION BOX

1. Press down the lock button (A) and then insert the collection box into the undercarriage. (Fig.7)
2. Press the lock button upward.

## OPERATION

### TO START AND / OR STOP (Fig. 8)

1. Press the Forward/Reverse switch (A) to "+" position.
2. Press the On/Off switch (B) to ON (I) position to start the motor.
3. Press the On/Off switch (B) to OFF (O) position to stop the motor.



#### CAUTION

**Damage to the machine due to improper operation. Incorrect handling can result in machine damage. Only feed materials to be shredded after the machine was switched on. Do not feed materials to be shredded after the machine was switched off.**



#### NOTE :

**The machine is equipped with a safety switch to prevent it from being switched on again accidentally after a power failure.**

### ROTATION DIRECTION ADJUSTMENT

Before changing the direction of rotation, always switch off the machine and wait until the crushing roller stops completely.



"Indraft" position: Place the rotation direction switch see no. (fig. 2) in (fig. 1) to "indraft" position (continuous operation): material is pulled in and shredded.



"Reverse" position: Place the rotation direction switch see no. (fig. 2) in (fig. 1) to "reverse" position (operation): blocked shredded material will be released

### DEBRIS BAG DISCHARGE

Empty debris bag in time. Be in mind that the debris bag under discharge channel is filled unevenly!

1. Switch off the machine.
2. Unlock the debris bag with safety switch see (no. 4 in fig 1) in "OFF" position.
3. Pull debris bag out from the chassis and empty it.
4. Before sliding debris bag back onto the chassis, make sure that

there are no wood chippings around the safety switch.  
5. Slide the debris bag onto the chassis and put the safety switch back to "ON" position.

### OVERLOAD PROTECTION

The machine is equipped with a fuse that shuts down the machine when overloading the engine (e.g. when the cylinder is blocked by too thick branches).

To turn it on again:

- Let the engine cool down.
- Press the fuse button
- Turn the machine on again.

In the event of a power failure, the machine does not switch on when the power is re-connected

### RELEASING BLOCKED MATERIAL

- Turn the rotation direction switch to the 'Reverse' position. After pressing the 'Start' button, the blade cylinder rotates in the reverse direction to release the stuck material.
  - After releasing the material, set the rotation direction switch to the 'Pull in' position. You can continue the work after pressing the 'Start' button.
- Adjust the distance of the pressure plate from the blade cylinder in case of the machine being repeatedly blocked by the crushed material.

### PRESSING PLATE

Is a plate which the material is pressed by onto the crushing roller and its correct setting is therefore very important for the proper operation of the crusher. Many users unnecessarily visit a service just because of a poorly set pressure plate, believing that the machine is not working well.

The pressure plate must be adjusted correctly prior to the first start and if the crushing result is not satisfactory. The running-in of a new machine may require adjustment of the pressure plate in shorter time intervals.

## MAINTENANCE



#### Danger!

Never spray the product with water or expose it to water.

#### Cleaning

- Carefully clean the machine after each use.
- Make sure the handles are never dirty with oil or grease. In case of dirt, clean the handles with a damp cloth soaked in soapy water.
- Never use aggressive detergents or solvents for cleaning. They could cause irreparable damage to the machine. Plastic parts could be corroded by chemicals.
- Wipe the machine with a slightly damp cloth or brush.
- Clean the machine cover, especially the air vents.
- The active part of the machine is to be cleaned and completely dried after each use. Lubricate metal parts with suitable preservative oil or lubricating grease to protect against corrosion. (Possible damage to parts due to corrosion cannot be considered as a manufacturing or material defect.)

#### Unblocking of clogged material

- Fully unscrew the securing knob and remove the cover.
- Clean the blade area and discharge chute. If debris is

compacted in the blade area, remove with a wooden or plastic implement.

- Mount the cover back and tighten the securing knob.

#### Storage

Store the machine out of reach of children. Allow let the machine to cool down before storage. Do not store the machine a long time in direct sunlight. Replace worn or damaged parts for safety. Store machine in a clean, dry, dark and frost-free place, protected from dust and out of reach of children. The ideal storage temperature is between 5 and 30°C. Cover unit with a suitable protective cover that does not retain moisture. Do not use sheet plastic as a dust cover. A nonporous cover will trap moisture around the machine, promoting rust and corrosion. If possible, store the machine in its original packaging.

#### Transport

Turn off the motor. Remove the battery. When transporting, be careful not to drop, or otherwise shock the machine. For transport, the machine has to be fixed against slipping and tipping over. Do not place objects on the machine.

## ENVIRONMENT PROTECTION



In order to prevent the machine from damage during transport, it is delivered in a sturdy packaging. Most of the packaging materials can be recycled. Take these materials to the appropriate recycling locations. Take your unwanted machines to your local dealer. Here they will be disposed of in an environmentally safe way.

Discarded electric appliances are recyclable and should not be discarded in the domestic waste! Please actively

support us in conserving resources and protecting the environment by returning this appliance to the collection centres (if available).

# DE Deutsch

## ELEKTRISCHER HACKSLER

### BESTIMMUNGSGEMÄßER GEBRAUCH

**Gefahr!** Dieses Produkt ist ausschließlich für den Gebrauch bestimmt:

- Zerkleinern von holzigen oder faserigen Abfällen aus dem Garten, wie Hecken- und Baumschnitt, Äste, Rinde und Triebe von Nadelbäumen.

- nur für den privaten Gebrauch

- gemäß den entsprechenden Beschreibungen und Sicherheitshinweisen in dieser Betriebsanleitung

Jede andere Verwendung ist nicht bestimmungsgemäß.

Sollten Sie beim Transport oder Auspacken Schäden feststellen, benachrichtigen Sie sofort Ihren Lieferanten.

### TECHNISCHE DATEN

Type / model: WPSH203 (GY6610)	Collecting catcher volume	60L	
Voltage	230V~ 50Hz	Net weight	19.4 kgs
Power	S1:2800W, S6 25%: 2000W	Sound pressure level	LpA:79.1dB (A), K=3 dB (A)
No-load rotation speed	60rpm	Sound power level	LwA: 91.7 dB (A), , K=2.67 dB (A)
Protection class	II	Sound power level guaranteed	94 dB (A)
IP level	IPX4		
Thickness of branches	Φ 44mm		

### GERAUSCH-/VIBRATIONSINFORMATION

Der in diesem Informationsblatt angegebene Schwingungspegel wurde nach einem genormten Test gemäß EN 62841 gemessen und kann zum Vergleich eines Werkzeugs mit einem anderen verwendet werden. Er kann für eine vorläufige Bewertung der Exposition verwendet werden.

Der angegebene Schwingungsemissionswert gilt für die Hauptanwendungen des Werkzeugs. Wird das Werkzeug jedoch für unterschiedliche Anwendungen, mit unterschiedlichem Zubehör oder Einsatzwerkzeugen verwendet oder ist es schlecht gewartet, kann die Schwingungsemission abweichen. Dadurch kann sich das Expositionsniveau während der gesamten Arbeitsdauer erheblich erhöhen.







Bei der Abschätzung der Vibrationsexposition sollten auch die Zeiten berücksichtigt werden, in denen das Werkzeug ausgeschaltet ist oder zwar in Betrieb ist, aber keine Arbeit verrichtet. Dies kann das Expositionsniveau während der gesamten Arbeitszeit erheblich verringern. Ermitteln Sie zusätzliche Sicherheitsmaßnahmen, um den Bediener vor den Auswirkungen von Vibrationen zu schützen, z. B.: Wartung des Werkzeugs und des Zubehörs, Warmhalten der Hände, Organisation der Arbeitsabläufe.

### WERKZEUG-ELEMENTE (siehe Abbildung 1)

1	Einfülltrichter	8	Einstellknopf für die Gegenplatte
2	Handgriff	9	Sicherheitsschalter
3	Netzkabel	10	Ein/Aus-Schalter
4	Sperrtaste	11	Vorwärts-/Rückwärtsschalter
5	Stützfuß	12	Materialschieber
6	Rad	13	Hintere Abdeckung
7	Radabdeckung	14	Auffangbehälter

### Erläuterung der Bildsymbole

	<i>Przed użyciem urządzenia należy przeczytać instrukcję obsługi.</i>		<b>Warning! Niebezpieczeństwo</b>
	<i>Zawsze, gdy maszyna jest używana, należy nosić okulary ochronne w celu ochrony przed latającymi przedmiotami. Konieczne jest również noszenie ochronników słuchu, takich jak kask dźwiękoszczelny. Jeśli operator pracuje w obszarze, w którym istnieje ryzyko spadających przedmiotów, należy również nosić kask ochronny.</i>		<b>Ostrzeżenie ! Latające przedmioty</b>
	<i>Należy nosić rękawice chroniące dłonie</i>		<b>Trzymaj ręce i stopy z dala od otworów podczas pracy urządzenia.</b>
			<b>Zawsze wyłączaj niszczarkę, odłączaj wtyczkę i poczekaj, aż tarcza tnąca zatrzyma się.</b>

	<b>Nie dopuszczać osób postronnych</b>		<b>Niebezpieczeństwo - obracające się ostrza</b>
	<b>Nie wystawiać na działanie deszczu</b>		<b>Nie wolno wchodzić na zbiornik brudnej wody.</b>
	<b>Przed dotknięciem wszystkich elementów narzędzia ogrodowego należy odczekać, aż całkowicie przestaną one działać.</b>		<b>Zalecany gwarantowany poziom mocy akustycznej LwA=94 dB(A)</b>

## SICHERHEIT

### Elektrische Sicherheit

**⚠ WARNING** Die Nichtbeachtung der Warnhinweise und Anweisungen kann zu einem elektrischen Schlag, Brand und/oder schweren Verletzungen führen.

- Betreiben Sie die Maschine nicht in explosionsgefährdeten Umgebungen, z. B. in der Nähe von brennbaren Flüssigkeiten, Gasen oder Staub. Die Maschine erzeugt Funken, die den Staub oder die Dämpfe entzünden können.
- Der Stecker der Maschine muss in die Steckdose passen. Verändern Sie niemals den Stecker in irgendeiner Weise. Verwenden Sie keine Adapterstecker mit geerdeten Elektrowerkzeugen. Unveränderte Stecker und passende Steckdosen verringern das Risiko eines Stromschlags.
- Setzen Sie das Gerät nicht Regen oder Nässe aus. Wenn Wasser in ein Elektrowerkzeug eindringt, erhöht sich das Risiko eines Stromschlags.
- Missbrauchen Sie das Kabel nicht. Verwenden Sie das Kabel niemals zum Tragen, Ziehen oder Abziehen des Geräts. Halten Sie das Kabel von Hitze, Öl, scharfen Kanten oder beweglichen Teilen fern. Beschädigte oder verwickelte Kabel erhöhen das Risiko eines Stromschlags.
- Wenn Sie das Gerät im Freien betreiben, verwenden Sie ein für den Außenbereich geeignetes Verlängerungskabel. Die Verwendung eines für den Außenbereich geeigneten Kabels verringert die Gefahr eines Stromschlags.
- Halten Sie die bewegliche Zuleitung immer in angemessenem Abstand zu rotierenden Teilen und Stromspitzen.
- Halten Sie die Maschine an und unterbrechen Sie die Stromzufuhr, indem Sie den Stecker aus der Steckdose ziehen. Bei batteriebetriebenen Maschinen entfernen Sie die Batterie. Entfernen Sie die Verriegelungsvorrichtung, falls vorhanden.
- Wenn der Benutzer die Maschine verlässt
- immer wenn der Benutzer die Maschine verlässt,
- vor dem Lösen oder Freimachen von Verstopfungen
- vor dem Prüfen, Reinigen oder Arbeiten an der Maschine.
- nach dem Überfahren eines Fremdkörpers, damit die Maschine überprüft werden kann.
- Wenn die Maschine übermäßig zu vibrieren beginnt, sollten Sie sie sofort inspizieren, den Schaden feststellen, alle beschädigten Teile ersetzen oder reparieren und prüfen, ob alle losen Teile fest sitzen.
- Benutzen Sie die Maschine nicht, wenn der Schalter sie nicht ein- und ausschaltet. Eine Maschine, die sich nicht mit dem Schalter steuern lässt, ist gefährlich und muss repariert werden.

### ⚠ WARNING

- Ziehen Sie den Stecker der Stromquelle von der Maschine ab, falls dieser abnehmbar ist, bevor Sie Einstellungen vornehmen, Zubehörteile wechseln oder die Maschine lagern. Diese Sicherheitsvorkehrungen verringern das Risiko, das Elektrowerkzeug versehentlich in Betrieb zu nehmen.

### Elektrischer Anschluss und Verlängerungskabel

- Benutzen Sie Elektrowerkzeuge niemals mit einer anderen als der Nennspannung. Eine andere

Netzspannung oder Frequenz führt zu Schäden an der Maschine.

- Der Stromkreis, an den das Elektrowerkzeug angeschlossen wird, muss korrekt abgesichert sein. Die Verwendung der richtigen Sicherung verringert die Gefahr eines Stromschlags.
- Wenn Sie ein Elektrowerkzeug im Freien betreiben, verwenden Sie ein für den Außeneinsatz geeignetes Verlängerungskabel. Die Verwendung eines für den Außenbereich geeigneten Kabels verringert die Gefahr eines Stromschlags.
- Wenn der Betrieb eines Elektrowerkzeugs in feuchten Räumen unvermeidlich ist, verwenden Sie eine durch einen Fehlerstromschutzschalter (RcD) geschützte Stromversorgung. Die Verwendung eines Fehlerstromschutzschalters verringert die Gefahr eines Stromschlags.
- Überprüfen Sie die Stromversorgung und das Verlängerungskabel vor der Verwendung visuell auf Anzeichen von Beschädigung oder Alterung. Wenn das Kabel während der Verwendung beschädigt wird, trennen Sie es sofort von der Stromversorgung. **BERÜHREN SIE NIEMALS DAS NETZTEIL, BEVOR SIE ES VOM STROMNETZ GETRENNT HABEN.** Verwenden Sie das Gerät nicht, wenn das Netzteil beschädigt ist.
- Verwenden Sie immer ein Verlängerungskabel mit doppelter Isolierung und Parametern, die der Leistungsaufnahme der Maschine entsprechen. Der Mindestquerschnitt des Kabels muss entsprechend den Angaben zur Strom- oder Leistungsaufnahme auf dem Stecker/Etikett der Maschine bestimmt werden. Dabei sind nicht nur die Last, sondern auch die Länge des Verlängerungskabels und die Schutzart zu berücksichtigen. Die korrekte maximale Belastbarkeit eines Verlängerungskabels muss immer auf seinem Etikett angegeben sein.
- Das Verlängerungskabel muss eine Mantelisolierung aufweisen, die mindestens dem Gehäuse entspricht
- Gummi-Isolierung: Gewöhnliche, flexible Leitungen mit Gummiisolierung (Bezeichnung HO5RR-F)
- PVC-Isolierung: Gewöhnliche, flexible Leitungen mit PVC-Isolierung (Bezeichnung HO5VV-F)
- Es ist ratsam, die Verlängerung in einer kräftigen Farbe zu verwenden. Ein gut sichtbares Kabel verringert die Möglichkeit einer versehentlichen Beschädigung des Kabels und das Risiko eines Stromschlags.
- Achten Sie auf die Verlegung des Versorgungs- und Verlängerungskabels. Verlegen Sie das Kabel so, dass es die Arbeit nicht behindert und nicht beschädigt werden kann. Verringert die Möglichkeit einer versehentlichen Beschädigung des Kabels und das Risiko eines Stromschlags.

## MONTAGE

### ZUSAMMENBAU DES HÄCKSLERS

Drehen Sie den Zerkleinerer auf den Kopf und schwenken Sie die Beine nach oben. (Abb. 2)

2) Stecken Sie die mitgelieferte Radachse (A) durch die entsprechenden Öffnungen. (Abb. 2)

3. die mitgelieferte Unterlegscheibe (B) und die Hülse (C) auf die Radachse stecken. (Abb. 3)

4. setzen Sie die Räder ein (D) und ziehen Sie die Mutter handfest an (E). (Abb. 3)

5. mit dem mitgelieferten Sechskantschlüssel (F) die Radachse befestigen und gleichzeitig die Mutter mit dem Schraubenschlüssel (G) fest anziehen. (Abb. 5)

6. zum Schluss die Radabdeckung (H) in der Mitte des Rades anbringen. (Abb. 6)

**ACHTUNG** : Seien Sie vorsichtig, wenn Sie das Gerät auf die Räder stellen, da das Gewicht des Geräts beim Kippen und beim Transport auf Rädern ungleichmäßig verteilt ist.

### AUFFANGBEHÄLTER MONTIEREN

1. Drücken Sie den Verriegelungsknopf (A) nach unten und setzen Sie dann den Sammelbehälter in das Fahrgestell ein. (Abb.7)

2. Drücken Sie den Verriegelungsknopf nach oben.

## BEDIENUNG

### STARTEN UND / ODER STOPPEN (Abb. 8)

1. Drücken Sie den Vorwärts/Rückwärts-Schalter (A) in die

Position. 

2. Drücken Sie den Ein/Aus-Schalter (B) in die Position ON (I), um den Motor zu starten.

3. Drücken Sie den Ein/Aus-Schalter (B) in die Position OFF (O), um den Motor anzuhalten.

### VORSICHT

**Beschädigung der Maschine durch unsachgemäße Bedienung.**

**Falsche Handhabung kann zu Schäden an der Maschine führen.**

**Geben Sie das zu zerkleinernde Material erst nach dem Einschalten der Maschine ein. Führen Sie das zu zerkleinernde Material nicht ein, nachdem das Gerät ausgeschaltet wurde.**

#### HINWEIS :

**Die Maschine ist mit einem Sicherheitsschalter ausgestattet, der verhindert, dass sie nach einem Stromausfall**

**versehentlich wieder eingeschaltet wird.**

### EINSTELLUNG DER DREHRICHTUNG

Bevor Sie die Drehrichtung ändern, schalten Sie die Maschine immer aus und warten Sie, bis die Zerkleinerungswalze vollständig zum Stillstand gekommen ist.



Stellung "Einzug": Drehrichtungsschalter siehe Nr. (Abb. 2) in (Abb. 1) auf Stellung "Einzug" stellen (Dauerbetrieb): Material wird eingezogen und zerkleinert.



Stellung "Rückwärts": Drehrichtungsschalter siehe Nr. (Abb. 2) in (Abb. 1) auf "Rückwärts"-Position stellen (Dauerbetrieb): Verstopftes Häckselgut wird ausgeworfen

### ENTLEERUNG DES KEHRRICHTSACKS

Leeren Sie den Schmutzsack rechtzeitig. Beachten Sie, dass der Kehrichtsack unter dem Auswurfkanal ungleichmäßig befüllt wird!

1. die Maschine ausschalten.

2. entriegeln Sie den Kehrichtsack, indem Sie den Sicherheitsschalter (Nr. 4 in Abb. 1) auf "OFF" stellen.

3. den Schmutzsack aus dem Gehäuse herausziehen und entleeren.

4. bevor Sie den Müllsack wieder auf das Chassis schieben, vergewissern Sie sich, dass sich keine Holzspäne um den Sicherheitsschalter befinden.

Schieben Sie den Müllsack auf das Fahrgestell und stellen Sie den Sicherheitsschalter wieder auf "ON".

### ÜBERLASTUNGSSCHUTZ

Die Maschine ist mit einer Sicherung ausgestattet, die die Maschine bei Überlastung des Motors (z. B. wenn der Zylinder durch zu dicke Äste blockiert ist) abschaltet.

Zum Wiedereinschalten:

- Lassen Sie den Motor abkühlen.

- Drücken Sie die Sicherungstaste

- Schalten Sie die Maschine wieder ein.

Bei einem Stromausfall schaltet sich die Maschine nicht ein, wenn der Strom wieder eingeschaltet wird.

### FREISETZEN VON VERSTOPFTEM MATERIAL

- Drehrichtungsschalter in die Position "Rückwärts" drehen.

Nach Drücken der Starttaste dreht sich der Messerzylinder in umgekehrter Richtung, um das feststehende Material zu lösen.

- Nachdem Sie das Material gelöst haben, stellen Sie den

Drehrichtungsschalter auf die Position "Einziehen". Sie

können die Arbeit fortsetzen, nachdem Sie die Starttaste gedrückt haben.

Stellen Sie den Abstand der Druckplatte zum Messerzylinder ein, falls die Maschine wiederholt durch das zerkleinerte Material blockiert wird.

### DRUCKPLATTE

Ist eine Platte, durch die das Material auf die Brecherwalze gepresst wird, und ihre korrekte Einstellung ist daher sehr wichtig für den ordnungsgemäßen Betrieb des Brechers. Viele Benutzer suchen unnötigerweise den Kundendienst auf, weil sie glauben, dass die Maschine nicht richtig funktioniert, nur weil die Druckplatte schlecht eingestellt ist.

Die Druckplatte muss vor dem ersten Start und bei nicht zufriedenstellenden Brechergebnissen korrekt eingestellt werden. Beim Einfahren einer neuen Maschine kann es erforderlich sein, die Druckplatte in kürzeren Zeitabständen einzustellen.

## WARTUNG



### Gefahr!

Das Produkt niemals mit Wasser besprühen oder mit Wasser in Berührung bringen.

Reinigung

- Reinigen Sie das Gerät nach jedem Gebrauch gründlich.

- Achten Sie darauf, dass die Griffe nicht mit Öl oder Fett verschmutzt sind. Bei Verschmutzung reinigen Sie die Griffe mit einem feuchten, in Seifenwasser getränkten Tuch.

- Verwenden Sie zur Reinigung niemals aggressive Reinigungs-

oder Lösungsmittel. Sie könnten irreparable Schäden an der Maschine verursachen. Kunststoffteile können durch Chemikalien angegriffen werden.

- Wischen Sie das Gerät mit einem leicht feuchten Tuch oder einer Bürste ab.

- Reinigen Sie die Maschinenabdeckung, insbesondere die Lüftungsschlitze.

- Der aktive Teil des Geräts ist nach jedem Gebrauch zu reinigen und vollständig zu trocknen. Schmieren Sie Metallteile mit geeignetem Konservierungsöl oder Schmierfett

ein, um sie vor Korrosion zu schützen. (Mögliche Schäden an Teilen aufgrund von Korrosion können nicht als Herstellungs- oder Materialfehler angesehen werden).

Freimachen von verstopftem Material

- Schrauben Sie den Sicherungsknopf vollständig ab und nehmen Sie die Abdeckung ab.

- Reinigen Sie den Messerbereich und den Auswurfschacht. Wenn sich im Messerbereich Verunreinigungen angesammelt haben, entfernen Sie diese mit einem Holz- oder Gerät.

-Montieren Sie die Abdeckung wieder und ziehen Sie den Sicherungsknopf fest.

Lagerung

Lagern Sie die Maschine außerhalb der Reichweite von Kindern.

Lassen Sie die Maschine vor der Lagerung abkühlen.

Lagern Sie die Maschine nicht über einen längeren Zeitraum in direktem Sonnenlicht.

Ersetzen Sie verschlissene oder beschädigte Teile aus Sicherheitsgründen.

Lagern Sie das Gerät an einem sauberen, trockenen, dunklen und frostfreien Ort, geschützt vor Staub und außerhalb der Reichweite von Kindern. Die ideale Lagertemperatur liegt zwischen 5 und 30°C.

Decken Sie das Gerät mit einer geeigneten Schutzhülle ab, die keine Feuchtigkeit speichert. Verwenden Sie keine Plastikfolie als Staubschutz. Eine nicht poröse Abdeckung schließt die Feuchtigkeit um das Gerät herum ein und begünstigt so Rost und Korrosion.

Lagern Sie das Gerät nach Möglichkeit in der Originalverpackung.

Transportieren

Schalten Sie den Motor aus. Nehmen Sie den Akku heraus. Achten Sie beim Transport darauf, die Maschine nicht fallen zu lassen oder anderweitig zu erschüttern. Für den Transport muss das Gerät gegen Verrutschen und Umkippen gesichert werden. Stellen Sie keine Gegenstände auf das Gerät.

## HINWEISE ZUM UMWELTSCHUTZ



Um Transportschäden zu verhindern, wird die Maschine in einer soliden Verpackung geliefert. Die Verpackung besteht weitgehend aus verwertbarem Material. Benutzen Sie also die Möglichkeit zum Recyclen der Verpackung. Bringen Sie bei Ersatz die alten Maschinen zu Ihren örtlichen WORLD-PRO TOOLS Vertagshändler. Er wird sich um eine umweltfreundliche Verarbeitung ihrer alten Maschine bemühen.

Alt-Elektrogeräte sind Wertstoffe, sie gehören daher nicht in den Hausmüll!

Wir möchten Sie daher bitten, uns mit Ihrem aktiven Beitrag beider Ressourcenschonung und beim Umweltschutz zu unterstützen und dieses Gerät bei den-falls vorhandeneingerichteten Rücknahmestellen abzugeben.

PL

# Polски

## ROZDRABNIARKA OGRODOWA

### UŻYCIE ZGODNE Z PRZEZNACZENIEM

Niebezpieczeństwo! Ten produkt jest przeznaczony wyłącznie do:

- rozdrabniania zdrewniałych lub włóknistych odpadów z ogrodu, takich jak ścinki żywopłotów i drzew, gałęzie, kora i pędy drzew iglastych.

- wyłącznie do użytku prywatnego

- zgodnie z odpowiednimi opisami i instrukcjami bezpieczeństwa zawartymi w niniejszej instrukcji obsługi.

Każde inne użycie jest niezgodne z przeznaczeniem.

W przypadku zauważenia jakichkolwiek uszkodzeń podczas transportu lub rozpakowywania należy natychmiast powiadomić dostawcę.

### PARAMETRY TECHNICZNE

Type / model:WPSH203 (GY6610)		Collecting catcher volume	60L
Voltage	230V~ 50Hz	Net weight	19.4 kgs
Power	S1:2800W, S6 25%: 2000W	Sound pressure level	LpA:79.1dB (A),K=3 dB (A)
No-load rotation speed	60rpm	Sound power level	LwA: 91.7 dB (A), , K=2.67 dB (A)
Protection class	II	Sound power level guaranteed	94 dB (A)
IP level	IPX4		
Thickness of branches	Φ 44mm		

### CZĘŚCI SKŁADOWE NARZĘDZIA (patrz rys. 1)

1	Lej zasypowy	8	Pokrętko regulacji przeciwpłyty
2	Uchwyt	9	Wyłącznik bezpieczeństwa
3	Przewód zasilający	10	Włącznik/wyłącznik
4	Przycisk blokady	11	Przełącznik do przodu/do tyłu
5	Stopka podpierająca	12	Popychacz materiału
6	Koło	13	Pokrywa tylna
7	Pokrywa koła	14	Pojemnik zbiorczy

### Objaśnienie symboli

	<b>Lesen Sie die Bedienungsanleitung, bevor Sie die Maschine benutzen.</b>		<b>Warning! Gefahr</b>
--	--	--	------------------------



	<i>Bei jedem Einsatz der Maschine muss eine Schutzbrille getragen werden, um sich vor herumfliegenden Gegenständen zu schützen. Außerdem muss ein Gehörschutz getragen werden, z. B. ein schalldichter Helm. Wenn der Bediener in einem Bereich arbeitet, in dem die Gefahr von herabfallenden Gegenständen besteht, muss er ebenfalls einen Schutzhelm tragen.</i>	 	<b>Warnung ! Fliegende Gegenstände</b>  <i>Schalten Sie den Häcksler immer aus, ziehen Sie den Stecker aus der Steckdose und warten Sie, bis die Schneidscheibe zum Stillstand gekommen ist.</i>
	<i>Tragen Sie Handschuhe, um Ihre Hände zu schützen.</i>		<i>Halten Sie Hände und Füße von den Öffnungen fern, während die Maschine läuft.</i>
	<i>Halten Sie Unbeteiligte fern</i>		<i>Gefahr-rotierende Messer</i>
	<i>Nicht dem Regen aussetzen</i>		<i>Nicht auf den Auffangbehälter treten..</i>
	<i>Warten Sie, bis alle Elemente des Gartengeräts vollständig abgekühlt sind, bevor Sie sie berühren.</i>		<i>Der empfohlene Garantie-Schalleistungspegel LwA=94 dB(A)</i>

## WSKAZÓWKI BEZPIECZEŃSTWA

### Bezpieczeństwo elektryczne

**⚠ WARNING** Niezastosowanie się do ostrzeżeń i instrukcji może spowodować porażenie prądem, pożar i/lub poważne obrażenia.

Nie używaj urządzenia w atmosferze wybuchowej, np. w obecności łatwopalnych cieczy, gazów lub pyłów. Maszyna wytwarza iskry, które mogą spowodować zapłon pyłu lub oparów.

Wtyczki urządzenia muszą pasować do gniazdka. Nie wolno w żaden sposób modyfikować wtyczki. Nie używaj żadnych przejściówek z uziemionymi elektronarzędziami. Niezmodyfikowane wtyczki i dopasowane gniazda zmniejszają ryzyko porażenia prądem.

Nie wystawiaj urządzenia na działanie deszczu lub wilgoci. Przedostanie się wody do elektronarzędzia zwiększa ryzyko porażenia prądem elektrycznym.

Nie nadużywaj przewodu. Nigdy nie używaj przewodu do przenoszenia, ciągnięcia lub odłączania urządzenia. Trzymaj przewód z dala od źródeł ciepła, oleju, ostrych krawędzi lub ruchomych części. Uszkodzone lub splątane przewody zwiększają ryzyko porażenia prądem.

Podczas pracy urządzenia na zewnątrz należy używać przedłużacza przystosowanego do pracy na zewnątrz. Użycie przewodu przystosowanego do użytku na zewnątrz zmniejsza ryzyko porażenia prądem elektrycznym.

Zawsze utrzymuj ruchome źródło zasilania w odpowiedniej odległości od obracających się części i kołców.

Zatrzymaj urządzenie i odłącz zasilanie, wyjmując wtyczkę z gniazda sieciowego. W przypadku maszyn zasilanych bateryjnie wyjmij baterię. Usuń blokadę, jeśli jest zainstalowana.

- za każdym razem, gdy użytkownik opuści
- Za każdym razem, gdy użytkownik opuszcza maszynę,
- przed odblokowaniem lub udrożnieniem
- przed sprawdzeniem, czyszczeniem lub pracami przy urządzeniu.
- po najechaniu na obcy przedmiot, aby można było sprawdzić urządzenie.

-Jeśli urządzenie znacznie nadmiernie wibrować, należy je natychmiast sprawdzić, znaleźć uszkodzenie, wymienić lub naprawić wszystkie uszkodzone części, sprawdzić, czy wszystkie luźne części są dokręcone.

Nie używaj maszyny, jeśli przełącznik nie włącza i nie wyłącza jej.

Każda maszyna, której nie można kontrolować za pomocą przełącznika, jest niebezpieczna i musi zostać naprawiona.

### ⚠ WARNING

Przed przystąpieniem do regulacji, wymiany akcesoriów lub przechowywania urządzenia należy odłączyć wtyczkę od źródła zasilania, jeśli jest odłączalna. Takie środki zapobiegawcze zmniejszają ryzyko przypadkowego uruchomienia elektronarzędzia.

### Podłączenie elektryczne i przedłużacz

Nigdy nie używaj elektronarzędzi pod napięciem innym niż znamionowe. Inne napięcie sieciowe lub częstotliwość spowodują uszkodzenie urządzenia.

Obwód używany do podłączenia elektronarzędzia musi być prawidłowo zabezpieczony. Użycie odpowiedniego bezpiecznika zmniejsza ryzyko porażenia prądem elektrycznym

Podczas korzystania z elektronarzędzia na zewnątrz należy używać przedłużacza przystosowanego do użytku na zewnątrz. Użycie przewodu przystosowanego do użytku na zewnątrz zmniejsza ryzyko porażenia prądem elektrycznym.

Jeśli nie można uniknąć pracy elektronarzędzia w wilgotnym miejscu, należy użyć wyłącznika różnicowoprądowego (RCD). Użycie wyłącznika różnicowoprądowego zmniejsza ryzyko porażenia prądem elektrycznym.

Przed użyciem sprawdź wzrokowo zasilacz i przedłużacz pod kątem uszkodzeń lub starzenia się. Jeśli kabel zostanie uszkodzony podczas użytkowania, natychmiast odłącz go od źródła zasilania. NIGDY NIE DOTYKAJ ZASILACZA PRZED JEGO ODŁĄCZENIEM. Nigdy nie używaj urządzenia, jeśli zasilacz jest uszkodzony.

Zawsze używaj przedłużacza z podwójną izolacją i parametrami odpowiadającymi poborowi mocy urządzenia. Minimalny przekrój kabla należy określić zgodnie z danymi dotyczącymi poboru prądu lub mocy na wtyczce/etykiecie urządzenia. Należy wziąć pod uwagę

nie tylko obciążenie, ale także długość przedłużacza i rodzaj zabezpieczenia, Prawidłowa maksymalna obciążalność przedłużacza musi być zawsze wskazana na jego etykiecie.

Przedłużacz musi mieć izolację płaszczą co najmniej równoważną obudowie

-izolacja gumowa: Zwykłe, elastyczne przewody z izolacją gumową (oznaczenie HO5RR-F)

-izolacja PVC: Zwykłe, elastyczne przewody z izolacją z PVC (oznaczenie HO5VV-F)

Zaleca się stosowanie przedłużacza w wyrazistym kolorze. Dobrze widoczny kabel zmniejsza możliwość przypadkowego uszkodzenia kabla i ryzyko porażenia prądem.

Zwróć uwagę na położenie kabla zasilającego i przedłużacza. Umieść kabel tak, aby nie przeszkadzał w pracy i nie mógł zostać uszkodzony. Zmniejsza to możliwość przypadkowego uszkodzenia kabla i ryzyko porażenia prądem.

## MONTAŻ

### MONTAŻ NISZCZARKI

- 1.Odwrócić niszczarkę do góry nogami i odchylić nogi do góry. (Rys. 2)
- 2.Przełóż dostarczoną oś koła (A) przez odpowiednie otwory. (Rys. 2)
- 3.Nałożyć dostarczoną podkładkę (B) i tuleję (C) na oś koła. (Rys. 3)
4. założyć koła (D) i dokręcić ręcznie nakrętkę (E). (Rys. 3)
5. za pomocą dostarczonego klucza sześciokątnego (F) zamocować oś koła i jednocześnie mocno zablokować nakrętkę za pomocą klucza (G). (Rys. 5)

- 6.Na koniec umieść pokrywę koła (H) na środku koła. (Rys. 6)

**UWAGA: Należy zachować ostrożność podczas układania urządzenia na kółkach, ponieważ urządzenie ma nierównomierny rozkład masy po przechyleniu i podczas transportu na kółkach.**

### INSTALACJA POJEMNIKA ZBIORCZEGO

1. Naciśnij przycisk blokady (A), a następnie włóż pojemnik na odpady do podwozia. (Rys. 7)
2. Naciśnij przycisk blokady do góry.

## OBŚLUGA

### uruchamianie i / lub zatrzymywanie (rys. 8)

1. Naciśnij przełącznik do przodu/do tyłu (A), aby ustawić go

w odpowiedniej pozycji. "+" 

2. Naciśnij włącznik/wyłącznik (B) do pozycji ON (I), aby uruchomić silnik.

3. Naciśnij przełącznik On/Off (B) do pozycji OFF (O), aby zatrzymać silnik.

### UWAGA

Uszkodzenie urządzenia z powodu nieprawidłowej obsługi.

Nieprawidłowa obsługa może spowodować uszkodzenie urządzenia.

Materiały przeznaczone do rozdrobnienia należy podawać wyłącznie po włączeniu urządzenia. Nie wolno podawać materiałów przeznaczonych do rozdrobnienia po wyłączeniu urządzenia.

**UWAGA :**  
 Urządzenie jest wyposażone w wyłącznik bezpieczeństwa, który zapobiega przypadkowemu ponownemu włączeniu po awarii zasilania..

### REGULACJA KIERUNKU OBROTÓW

Przed zmianą kierunku obrotów należy zawsze wyłączyć urządzenie i poczekać, aż wałek rozdrabniający całkowicie się zatrzyma..



Pozycja "Indraft": Ustaw przełącznik kierunku obrotów patrz nr (rys. 2) na (rys. 1) w pozycji "indraft" (praca ciągła): materiał jest wciągany i rozdrabniany.



Pozycja "Reverse":  
Ustawić przełącznik kierunku obrotów (patrz nr (rys. 2) na (rys. 1) w położeniu "wstecz" (praca ciągła): zablokowany rozdrobniony materiał zostanie uwolniony.

### OPRÓŻNIANIE WORKA NA ODPADY

W odpowiednim czasie opróżnić worek na odpady. Należy pamiętać, że worek na odpady pod kanałem wylotowym jest napełniany nierównomiernie!

- 1.Wyłącz maszynę.

- 2.Odblokować worek na odpady, ustawiając przełącznik bezpieczeństwa (nr 4 na rys. 1) w pozycji "OFF".

- 3.Wyciągnąć worek na odpady z podwozia i opróżnić go.

- 4.Przed wsunięciem worka na odpady z powrotem na podwozie należy upewnić się, że wokół wyłącznika bezpieczeństwa nie ma żadnych odłamków drewna.

5. Wsunąć worek na odpady na podwozie i ustawić wyłącznik bezpieczeństwa z powrotem w pozycji "ON".

### ZABEZPIECZENIE PRZED PRZECIĄŻENIEM

Maszyna jest wyposażona w bezpiecznik, który wyłącza maszynę w przypadku przeciążenia silnika (np. gdy cylinder zostanie zablokowany przez zbyt grube gałęzie).

Aby ponownie włączyć urządzenie:

- Pozwól silnikowi ostygnąć.
- Naciśnij przycisk bezpiecznika
- Ponownie włącz urządzenie.

W przypadku awarii zasilania maszyna nie włączy się po ponownym podłączeniu zasilania

### UWALNIANIE ZABLOKOWANEGO MATERIAŁU

- Ustaw przełącznik kierunku obrotów w pozycji "Reverse". Po naciśnięciu przycisku "Start" cylinder noża obraca się w odwrotnym kierunku w celu uwolnienia zablokowanego materiału.

- Po uwolnieniu materiału ustaw przełącznik kierunku obrotów w pozycji "Wciąganie". Po naciśnięciu przycisku "Start" można kontynuować pracę.

Wyreguluj odległość płyty dociskowej od cylindra ostrza w przypadku wielokrotnego blokowania maszyny przez zmiażdżony materiał.

### PŁYTA DOCISKOWA

Jest to płyta, którą materiał jest dociskany do walca kruszącego i dlatego jej prawidłowe ustawienie jest bardzo ważne dla prawidłowego działania kruszarki. Wielu użytkowników niepotrzebnie odwiedza serwis tylko z powodu źle ustawionej płyty dociskowej, wierząc, że maszyna nie działa dobrze.

Płytę dociskową należy prawidłowo wyregulować przed pierwszym uruchomieniem i jeśli wynik kruszenia nie jest zadowalający. Rozruch nowej maszyny może wymagać regulacji płyty dociskowej w krótszych odstępach czasu.

## KONSERWACJA

### Niebezpieczeństwo!

Nigdy nie spryskiwać produktu wodą ani nie wystawiać go na działanie wody.

### Czyszczenie

- Po każdym użyciu należy starannie wyczyścić urządzenie.

- Upewnij się, że uchwyty nie są zabrudzone olejem lub smarem. W przypadku zabrudzenia uchwyty należy czyścić wilgotną szmatką nasączoną wodą z mydłem.

- Nigdy nie używaj do czyszczenia agresywnych detergentów lub rozpuszczalników. Mogą one spowodować nieodwracalne uszkodzenie urządzenia. Części plastikowe mogą ulec korozji pod wpływem środków chemicznych.

- Przetrzyj urządzenie lekko wilgotną szmatką lub szczotką.

- Wyczyść pokrywę urządzenia, zwłaszcza otwory wentylacyjne.

- Aktywną część urządzenia należy wyczyścić i całkowicie wysuszyć po każdym użyciu. Części metalowe należy smarować odpowiednim olejem konserwującym lub smarem w celu ochrony przed korozją. (Ewentualne uszkodzenie części spowodowane korozją nie może być traktowane jako wada produkcyjna lub materiałowa).

### Odblokowywanie zatkanego materiału

- Całkowicie odkręć pokrętko zabezpieczające i zdejmij pokrywę.

- Wyczyść obszar ostrza i rynnę wylotową. Jeśli zanieczyszczenia są zbite w obszarze ostrza, usuń je za

pomocą drewnianej lub plastikowej łopatkę i wdrożenie.

- Zamontować pokrywę z powrotem i dokręcić pokrętko zabezpieczające.

### Przechowywanie

Urządzenie należy przechowywać w miejscu niedostępnym dla dzieci.

Przed przechowywaniem odczekać, aż urządzenie ostygnie.

Nie przechowuj urządzenia przez dłuższy czas w bezpośrednim świetle słonecznym.

Dla bezpieczeństwa należy wymieniać zużyte lub uszkodzone części.

Urządzenie należy przechowywać w czystym, suchym, ciemnym i zabezpieczonym przed mrozem miejscu, chronionym przed kurzem i niedostępnym dla dzieci. Idealna temperatura przechowywania wynosi od 5 do 30°C.

Urządzenie należy przykryć odpowiednią pokrywą ochronną, która nie zatrzymuje wilgoci. Nie używaj folii jako osłony przeciwpyłowej. Nieporowata pokrywa będzie zatrzymywać wilgoć wokół urządzenia, sprzyjając powstawaniu rdzy i korozji.

Jeśli to możliwe, urządzenie należy przechowywać w oryginalnym opakowaniu.

### Transport

Wyłącz silnik. Wyjmij akumulator. Podczas transportu należy uważać, aby nie upuścić ani nie uderzyć urządzenia. Na czas transportu urządzenie musi być zabezpieczone przed ześlizgnięciem się i przewróceniem. Nie umieszczać żadnych przedmiotów na urządzeniu.

## INFORMACJA DOTYCZĄCA OCHRONY ŚRODOWISKA



W celu zabezpieczenia urządzenia przed uszkodzeniami w czasie transportu, jest ono dostarczane w odpowiednio mocnym opakowaniu. Większość materiałów można poddać ponownej utylizacji. Należy umieścić materiały w odpowiednich dla ich właściwości pojemnikach utylizacyjnych. Nieużywany już sprzęt można odnieść do miejscowego sprzedawcy. Zostanie on odpowiednio zutylizowany w sposób bezpieczny dla środowiska.

Zużyte urządzenia elektryczne są surowcami wtórnymi – nie wolno wyrzucać ich do pojemników na odpady domowe, ponieważ mogą zawierać substancje niebezpieczne dla zdrowia ludzkiego i środowiska! Prosimy o

aktywną pomoc w oszczędnym gospodarowaniu zasobami naturalnymi i ochronie środowiska naturalnego przez przekazanie zużytego urządzenia do punktu składowania surowców wtórnych - zużytych urządzeń elek



## Spare parts for WPSH203

Parts No.	Parts' name	Q'ty	Parts No.	Parts' name	Q'ty
1	cable	1	54	hob	1
2	cable sheath	1	55	set piece complete	1
3	screw	2	56	flat key	1
4	cable sheath	1	57	cutter shaft	1
5	switch panel	1	58	cutter shaft sleeve	2
6	Rocker Switch	1	59	internal hex nut	4
7	magnet switch	1	60	adjusting knob	1
8	switch label	1	61	adjusting screw nut baffle	1
9	overcurrent protective device	1	62	locknut	1
10	capacitance	1	63	knife rest	1
11	upper cover	1	64	connection line	1
12	main label	1	65	switch box cover	1
13	feeder hopper	1	66	microswitch	1
14	pole	1	67	switch lifting pin	1
15	screw	2	68	microswitch box	1
16	carbon brush holder	1	69	screw	1
17	Carbon brush set	2	70	warning placard	1
18	carbon brush	2	71	engine base	1
19	connection line	2	72	hexagon bolt	3
20	PCB	1	73	right tube support	1
21	motor upper cover	1	74	left tube support	
22	Wave type gasket	1	75	feedstock canister	1
23	bearing	1	76	screw	14
24	rotor	1	77	lower cover	1
25	stator	1	78	screw	18
26	motor lower cover	1	79	bayonet socket cover	1
27	air director	1	80	shrapnel	2
28	sponge mat	1	81	bayonet socket	1
29	internal hex nut	4	82	bayonet socket box	1
30	motor fore-stock	1	83	connection line	2
31	bearing	1	84	Single hole male terminal sleeve	2
32	sponge cover	1	85	Single hole female terminal sleeve	2
33	Ventilation cover	1	86	connection-peg	1
34	gear case	1	87	Toggle blocks	1
35	small gear ring	1	88	hex nut	2
36	Level 1 pin roll	2	89	collection	1
37	Level 1 axle sleeve	2	90	mat	2
38	Level 1 planetary gear	2	91	screw	19
39	Level 1 planet carrier	1	92	supporting tube	2
40	Level 2 sun gear	1	93	axle sleeve	2
41	jump ring	2	94	gasket	2
42	spacer bush	1	95	axle	1
43	grooved metal gasket	1	96	wheel	2
44	Level 2 planetary gear	3	97	Non-slip nuts	2
45	Level 2 axle sleeve	3	98	wheel cap	2
46	Level 2 pin roll	3	99	plastic pin roll	2
47	Level 2 planet carrier	1	100	pin boss	2
48	big gear ring	1	101	Cable buckle hanging	1
49	internal hex nut	4	102	connection line	1
50	front end housing	1	103	connection line	1
51	stop pin	1	104	connection line	1
52	end plate	2	105	connection line	1
53	hex nut	4	106	connection line	1